



**KHAI DUC THANH
GROUP**



**NHÀ MÁY NHÔM
XINGFA WINDOW
CATALOGUE**

01 TỔNG QUAN

Thông điệp của Chủ tịch	08
Tổng quan thương hiệu XFA	10
Cột mốc phát triển	12
Năng lực cốt lõi	14
Chứng nhận	15
Quy trình sản xuất	18

02 SẢN PHẨM

Cửa đi hệ XFA55	20
Cửa đi xếp trượt hệ XFA 63	26
Cửa đi trượt hệ XFA93	30
Cửa đi mở quay hệ XFA1000	34
Cửa đi hệ vát cạnh XFA55	40
Cửa đi hệ thủy lực XFA120	44
Cửa đi/ cửa sổ hệ 93XFA PRO	48
Cửa sổ mở hệ XFA55 - XFA1000	58
Cửa sổ lùa hệ XFA93	64
Cửa sổ/ cửa lùa hệ vát cạnh XFA55	68
Mặt dựng hệ XFA65	70
Cửa cuốn CN Đức KĐT ALLUDOOR	74

03 KHÁCH HÀNG CỦA XFAWINDOW



20 CỬA ĐI MỞ QUAY HỆ XFA55



26 CỬA ĐI XẾP TRƯỢT HỆ XFA55, XFA63



48 CỬA ĐI/ CỬA SỔ HỆ XFA PRO



58 CỬA SỔ MỞ HỆ XFA55, XFA1000



30 CỬA ĐI TRƯỢT HỆ XFA93



34 CỬA ĐI MỞ QUAY HỆ XFA1000



64 CỬA SỔ LÙA HỆ XFA93



68 CỬA SỔ/CỬA LÙA HỆ VÁT CẠNH XFA55



40 CỬA ĐI HỆ VÁT CẠNH XFA55



44 CỬA ĐI HỆ THỦY LỰC XFA120



70 MẶT DỰNG HỆ XFA65



74 CỬA CUỐN CN ĐỨC KẾT ALLUDOOR



TIÊU CHUẨN KỸ THUẬT

Ưu điểm của nhôm:

- Nhẹ và bền
- Chống ăn mòn
- Thẩm mỹ
- Không độc
- Không đánh lửa
- Không từ tính
- Hệ số phản chiếu cao
- Dễ gia công cơ khí
- Dễ hàn nối

Thành phần hóa học (Hợp kim nhôm: 6061, 6063, 6005)

- Nguyên liệu nhập khẩu từ Úc

MÁC NHÔM	Si	Fe	Cu	Mn	Mg	Cr	Zn	Ti	Al
6061	0.4 – 0.8	0.7	0.15 – 0.4	0.15	0.8 – 0.12	0.04 – 0.35	0.25	0.15	Còn lại
6063	0.2 – 0.6	0.35	0.1	0.1	0.45 – 0.9	0.1	0.1	0.1	Còn lại
6005	0.6 – 0.9	0.35	0.1	0.1	0.4 – 0.6	0.1	0.1	0.1	Còn lại

Cơ Tính (N/m²)

	GIỚI HẠN BỀN KÉO	GIỚI HẠN BỀN NÉN	ĐỘ GIÃN DÀI
Hợp kim nhôm A6061-T5	Nhỏ nhất 240	Nhỏ nhất 205	Nhỏ nhất 8%
Hợp kim nhôm A6063-T5	Nhỏ nhất 150	Nhỏ nhất 110	Nhỏ nhất 8%
Hợp kim nhôm A6005-T5	Nhỏ nhất 260	Nhỏ nhất 215	Nhỏ nhất 8%



THÔNG ĐIỆP CỦA CHỦ TỊCH

Kính gửi Quý Đối Tác và Khách hàng,

“VỚI MỘT CHẶNG ĐƯỜNG DÀI HƠN 15 NĂM THÀNH LẬP VÀ PHÁT TRIỂN, KHAI DUC THANH GROUP NÓI CHUNG HAY NHÀ MÁY NHÔM XINGFAWINDOW NÓI RIÊNG TỰ HÀO ĐÃ TẠO RA NHỮNG SẢN PHẨM NHÔM THANH ĐỊNH HÌNH THƯƠNG HIỆU XFA CHẤT LƯỢNG HÀNG ĐẦU MANG ĐẾN CHO NHỮNG CÔNG TRÌNH XÂY DỰNG SỰ AN TOÀN, THẨM MỸ VÀ HIỆN ĐẠI CHO THỜI ĐẠI MỚI.”

NHÀ MÁY NHÔM XFAWINDOW được thành lập từ năm 2015 tiền thân là Công ty TNHH Cơ Khí - Sản Xuất - Thương Mại và Dịch Vụ Khải Đức Thành với mục tiêu sản xuất, chế tạo những sản phẩm nhôm thanh định hình dùng trong xây dựng và công nghiệp.

NHÀ MÁY NHÔM XFAWINDOW hướng đến mô hình nhà máy sản xuất bền vững và hiện đại, tương đồng không kém với nước phát triển trên thế giới. Chúng tôi tập trung đầu tư nhà máy với quy mô lớn với các hạng mục nguyên vật liệu, hạ tầng kỹ thuật, trang thiết bị và chế độ phúc lợi công nhân viên tốt nhất. Nhằm đảm bảo nhà máy được vận hành lâu bền, hiệu quả và an toàn.

Vì vậy, sản phẩm nhôm XFAWINDOW có những ưu điểm và tính năng vượt trội, khắc phục những nhược điểm của loại nhôm thông thường, đảm bảo cung cấp ra thị trường nhôm những sản phẩm chất lượng cao, bền và thẩm mỹ...

Với tôn chỉ mang đến cho thị trường nhôm Quốc Tế nói chung và Việt Nam nói riêng những sản phẩm hàng Việt chất lượng tốt nhất, NHÀ MÁY NHÔM XFAWINDOW nỗ lực xây dựng hình ảnh một doanh nghiệp uy tín, chuyên nghiệp và là niềm tin vững chắc cho các đối tác trong và ngoài nước.

Kính chúc Quý vị sức khỏe và thành công!
Trân trọng

CHỦ TỊCH HỘI ĐỒNG QUẢN TRỊ



ĐOÀN VĂN KHẢI



TỔNG QUAN THƯƠNG HIỆU XFAWINDOW



TẦM NHÌN

Tạo ra thương hiệu sản phẩm về nhôm chất lượng cao của những con người Việt. Khẳng định doanh nghiệp Việt Nam trên bản đồ ngành nhôm thế giới.



SỨ MỆNH

NHÀ MÁY NHÔM XFAWINDOW tâm niệm và cam kết theo đuổi sứ mệnh cung cấp những sản phẩm và dịch vụ cao nhất cho người tiêu dùng trong và ngoài nước góp phần vào sự nghiệp hoá và hiện đại hoá đất nước cụ thể:

- Nâng tầm chất lượng nhôm Việt Nam sánh ngang nhập khẩu, đặc biệt là hàng Trung Quốc.
- Nỗ lực cải tiến và nâng cao năng lực sản xuất để luôn đồng hành và đáp ứng các tiêu chuẩn khắt khe của các đối tác trong và ngoài nước.
- Đưa ra các cam kết bảo hành và gia tăng giá trị cho khách hàng trước và sau bán hàng.



GIÁ TRỊ KHÁC BIỆT

- Chất lượng nguyên liệu nhập khẩu đầu vào được kiểm tra chặt chẽ bằng các trang thiết bị hiện đại như Spectro (Đức), hợp kim Billet đảm bảo theo tiêu chuẩn quốc tế AL6063-T5 nhập khẩu từ Úc và Malaysia
- Quy trình sản xuất khép kín theo tiêu chuẩn ISO 9001:2015.
- Chất lượng sản phẩm: sản phẩm đạt chất lượng theo tiêu chuẩn Việt Nam, đảm bảo độ bền, tính thẩm mỹ, tính hiện đại, tính tiện lợi. Hệ thống sơn tĩnh điện Nordson (Mỹ) được cấp giấy chứng nhận đủ điều kiện bảo hành sơn 25 năm của tập đoàn Akzononel (Hà Lan)



LỜI HỨA

- Cam kết trở thành một doanh nghiệp phát triển theo tôn chỉ vì mục tiêu: phát triển xã hội – phục vụ cộng đồng – bảo vệ môi trường.
- Tiên phong trong nghiên cứu và ứng dụng các công nghệ tiên tiến vào quá trình sản xuất nhằm mang đến cho người Việt Nam những sản phẩm chất lượng cao, bền và đẹp với mức giá ổn định góp phần tạo nên vẻ đẹp hoàn mỹ và bền vững cho mọi công trình.

160⁺

Cán bộ nhân viên chính và kỹ thuật

250⁺

Công nhân phổ thông

5.000m²

Tổng kho với diện tích 5000 m² tại Bình Chánh.

42.000m²

Tổng diện tích nhà máy

3.000 tấn nhôm tháng

Năng lực sản xuất: 36.000 tấn nhôm/năm.

VỚI SỰ HOÀ HỢP GIỮA KINH NGHIỆM VÀ SỨC TRẺ SÁNG TẠO ĐẦY NHIỆT HUYẾT. CHÚNG TÔI SẴN SÀNG ĐEM ĐẾN CHO KHÁCH HÀNG MỘT SẢN PHẨM TỐT NHẤT

CỘT MỐC PHÁT TRIỂN

TIÊN PHONG TRONG NGHIÊN CỨU VÀ ỨNG DỤNG CÁC CÔNG NGHỆ TIÊN TIẾN VÀO QUÁ TRÌNH SẢN XUẤT NHẪM MANG ĐẾN CHO NGƯỜI VIỆT NAM NHỮNG SẢN PHẨM CHẤT LƯỢNG CAO, BỀN VÀ ĐẸP VỚI MỨC GIÁ ỔN ĐỊNH GÓP PHẦN TẠO NÊN VẺ ĐẸP HOÀN MỸ VÀ BỀN VỮNG CHO MỌI CÔNG TRÌNH.

2005 - 2014

Thành lập CTY TNHH CƠ KHÍ – SẢN XUẤT – THƯƠNG MẠI – DỊCH VỤ KHẢI ĐỨC THÀNH sản xuất và phân phối các sản phẩm: nhôm nhãn hiệu XFA, cửa cuốn Đức ALLUDOOR và phụ kiện ngành nhôm với diện tích nhà máy 10.000m² tại Bình Chánh.



2015 - 2017

Khởi công xây dựng nhà máy nhôm với quy mô và máy móc hiện đại hơn mang tên CTY CP CƠ KHÍ NHÔM XFAWINDOW – NHÀ MÁY NHÔM XINGFA với nhãn hiệu sản phẩm được đăng ký độc quyền tại Cục sở hữu trí tuệ XFA và ALLUDOOR.



2019 - Đến nay

Nâng tầm năng lực sản xuất nhôm với sản lượng 600 tấn nhôm/tháng và đáp ứng được yêu cầu khắc khe của thị trường.



2017 - 2018

Xây dựng tổng kho Khải Đức Thành với diện tích 5000 m².



TỔNG QUAN

Thông điệp của Chủ tịch | Tổng quan thương hiệu XFA | Cột mốc phát triển | Năng lực cốt lõi | Chứng nhận chất lượng | Quy trình sản xuất

NĂNG LỰC CỐT LÕI



NGUỒN NHÂN LỰC

NHÀ MÁY NHÔM XFAWINDOW sở hữu một đội ngũ kỹ thuật và công nhân viên tâm huyết và xuất sắc trong suốt 15 năm đã từng tham gia nhiều dự án lĩnh vực sản phẩm nhôm. **Với sự hoà hợp giữa kinh nghiệm và sức trẻ sáng tạo. Chúng tôi sẵn sàng đem đến cho khách hàng những sản phẩm và dịch vụ trước mua và sau mua tốt nhất.**



HẠ TẦNG KỸ THUẬT

NHÀ MÁY NHÔM XFAWINDOW được xây dựng tại huyện Bến Lức, tỉnh Long An với tổng diện tích nhà máy 42.000m² và Tổng kho KHẢI ĐỨC THÀNH 5.000m². Được các chuyên gia trong ngành đánh giá là một nhà máy quy mô và hiện đại với hệ thống máy móc và dây chuyền công nghệ được chuyển giao từ các tập đoàn từ Mỹ, Đức, Hà Lan và Đài Loan như: Spectro, Nordson, Akzonobel, Elcometer.

42.000m² 

Tổng diện tích nhà máy

5.000m² 

Tổng diện tích kho

TỔNG QUAN

Thông điệp của Chủ tịch | Tổng quan thương hiệu XFA | Cột mốc phát triển | Năng lực cốt lõi | Chứng nhận chất lượng | Quy trình sản xuất

CHỨNG NHẬN CHẤT LƯỢNG

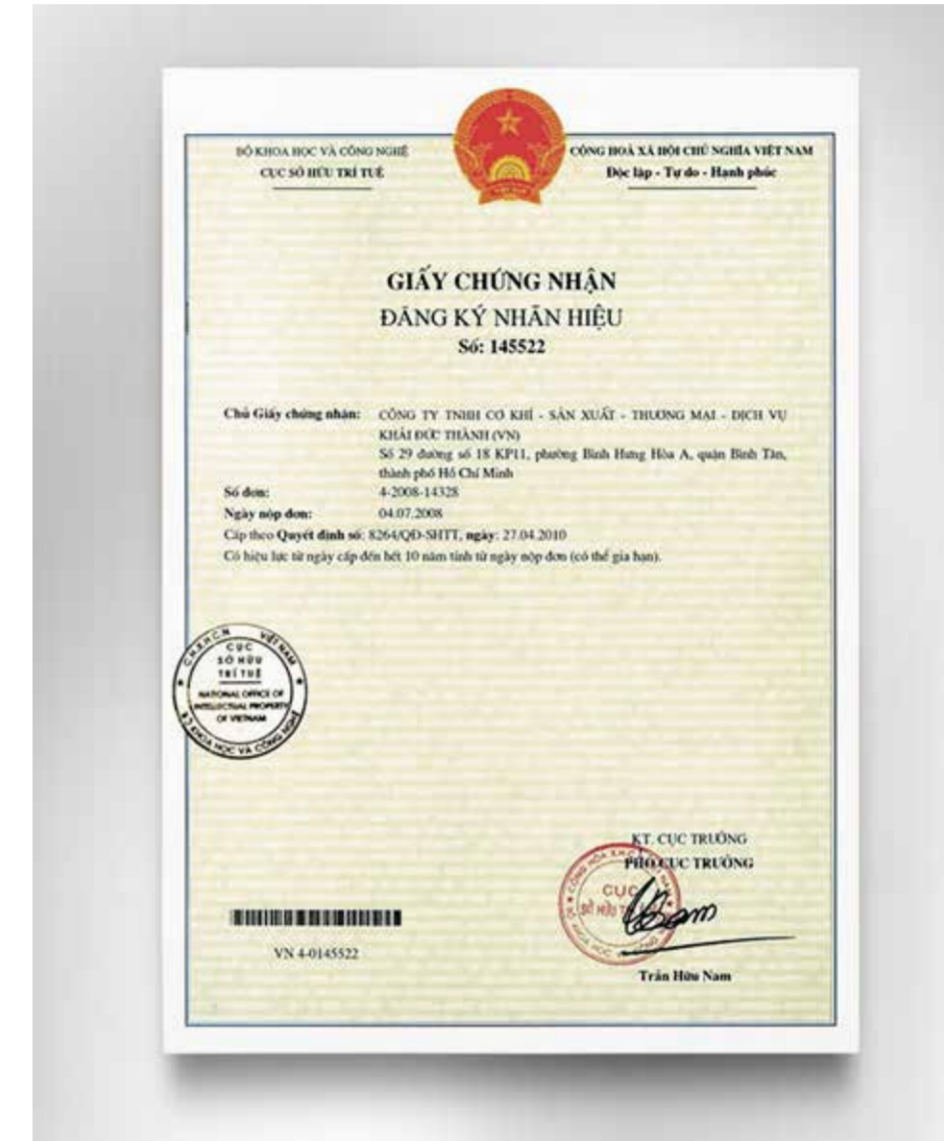

TỔNG QUAN

Thông điệp của Chủ tịch | Tổng quan thương hiệu XFA | Cột mốc phát triển | Năng lực cốt lõi | Chứng nhận chất lượng | Quy trình sản xuất

CHỨNG NHẬN CHẤT LƯỢNG



TỔNG QUAN

Thông điệp của Chủ tịch | Tổng quan thương hiệu XFA | Cột mốc phát triển | Năng lực cốt lõi | Chứng nhận chất lượng | Quy trình sản xuất



QUY TRÌNH SẢN XUẤT

NHÀ MÁY NHÔM XFAWINDOW được trang bị các máy móc và dây chuyền công nghệ được chuyển giao từ các tập đoàn từ Mỹ, Đức, Hà Lan và Đài Loan. Nguyên liệu nhập khẩu từ Úc.

Quy trình sản xuất khép kín theo tiêu chuẩn ISO 9001:2015.

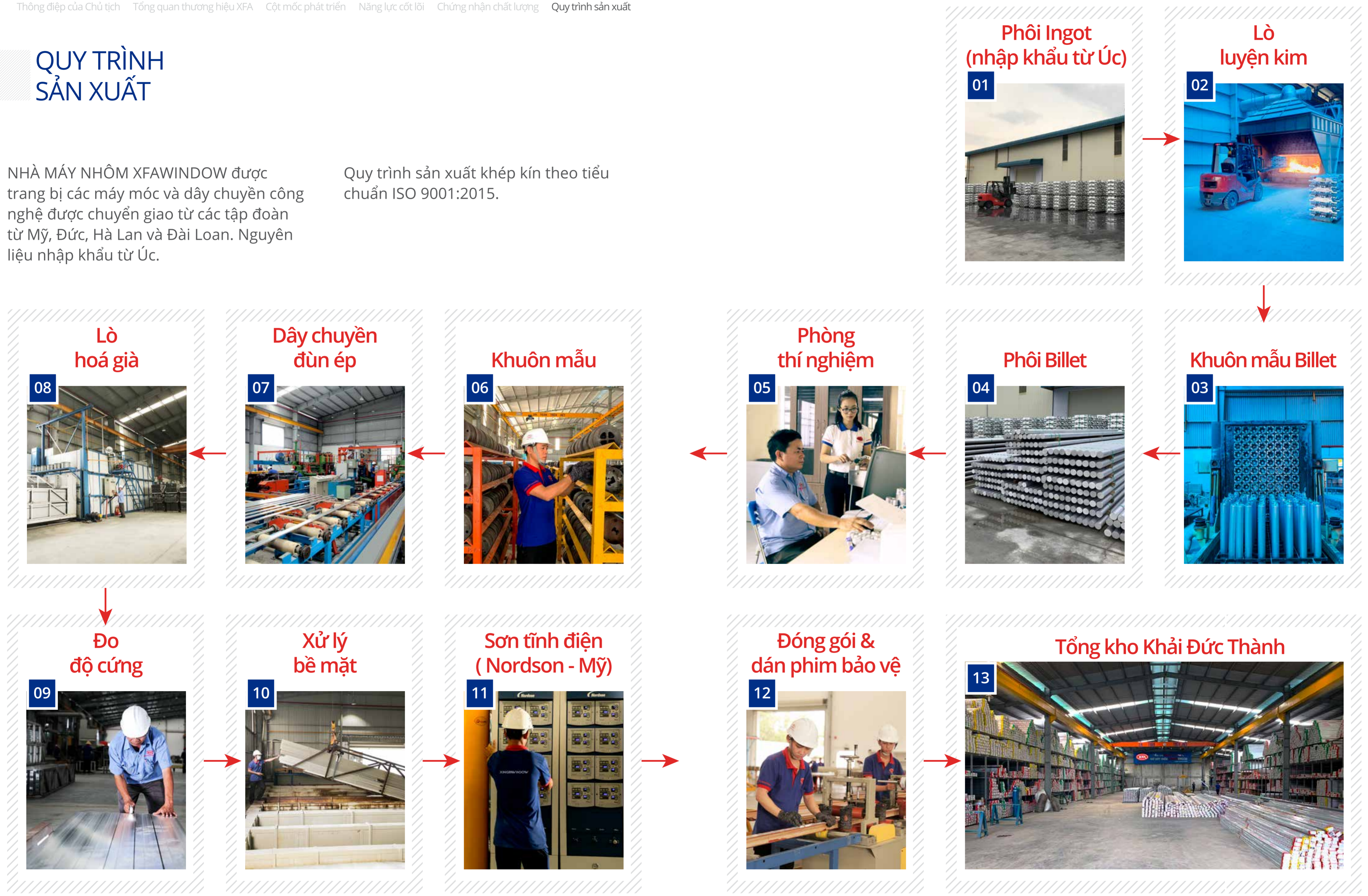

Phôi Ingot (nhập khẩu từ Úc)



Lò luyện kim



Khuôn mẫu Billet



Phôi Billet



Phòng thí nghiệm



Khuôn mẫu



Dây chuyền đùn ép



Lò hoá già



Xử lý bề mặt



Sơn tĩnh điện (Nordson - Mỹ)



Đóng gói & dán phim bảo vệ



Tổng kho Khải Đức Thành



2.1 HỆ CỬA ĐI XFAWINDOW

CỬA ĐI MỞ QUAY HỆ XFA55

Cửa đi chính vốn là mặt tiền giới thiệu và bảo vệ cho ngôi nhà của bạn. Cửa đi nhôm hệ XFA được lắp ghép từ những thanh nhôm mang thương hiệu XFA được sản xuất tại NHÀ MÁY NHÔM XFAWINDOW sử dụng nhôm hợp kim đảm bảo theo tiêu chuẩn quốc tế AL6063-T5. Giúp cửa đi chịu được lực tốt, bền đẹp, rất khó bị cong vênh.



CỬA ĐI MỞ QUAY HỆ XFA55

Cửa đi mở quay 4 cánh hệ XFA55



Sơ đồ lắp ráp cửa đi mở quay 4 cánh hệ XFA55

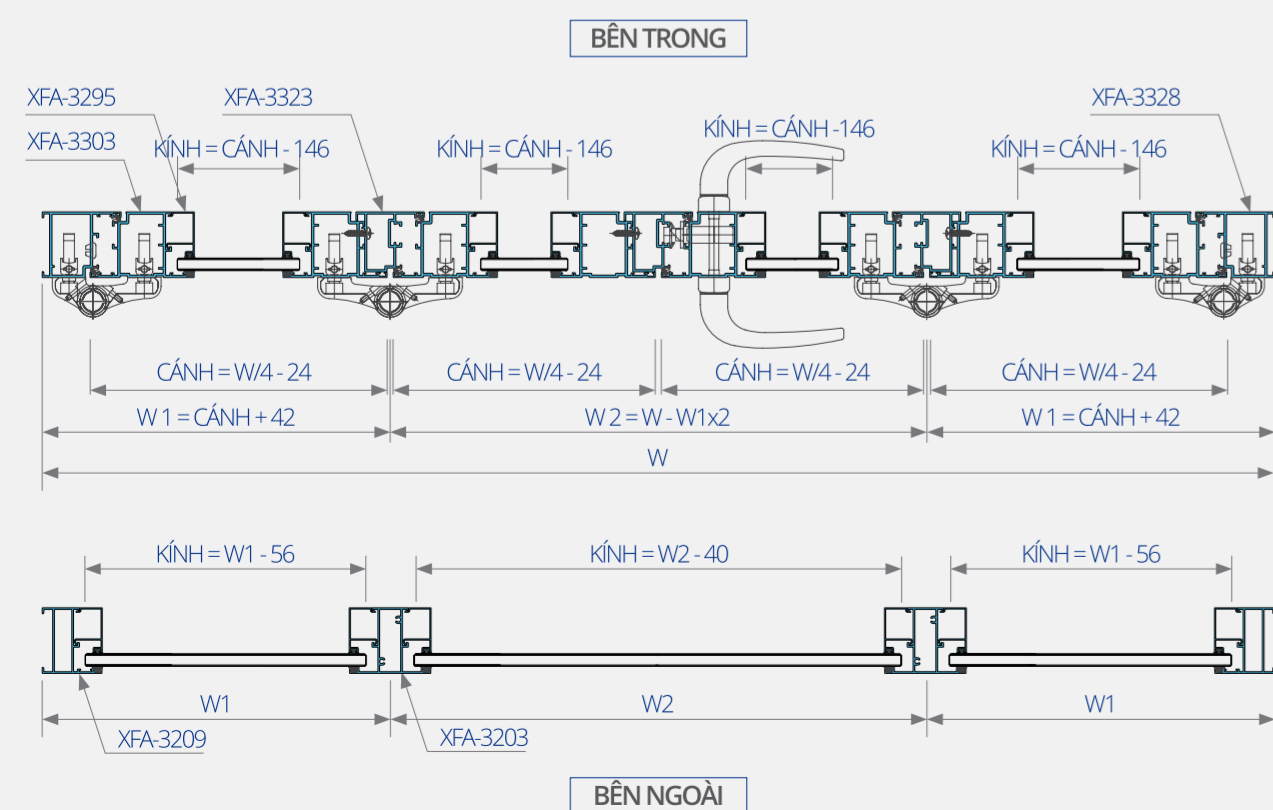
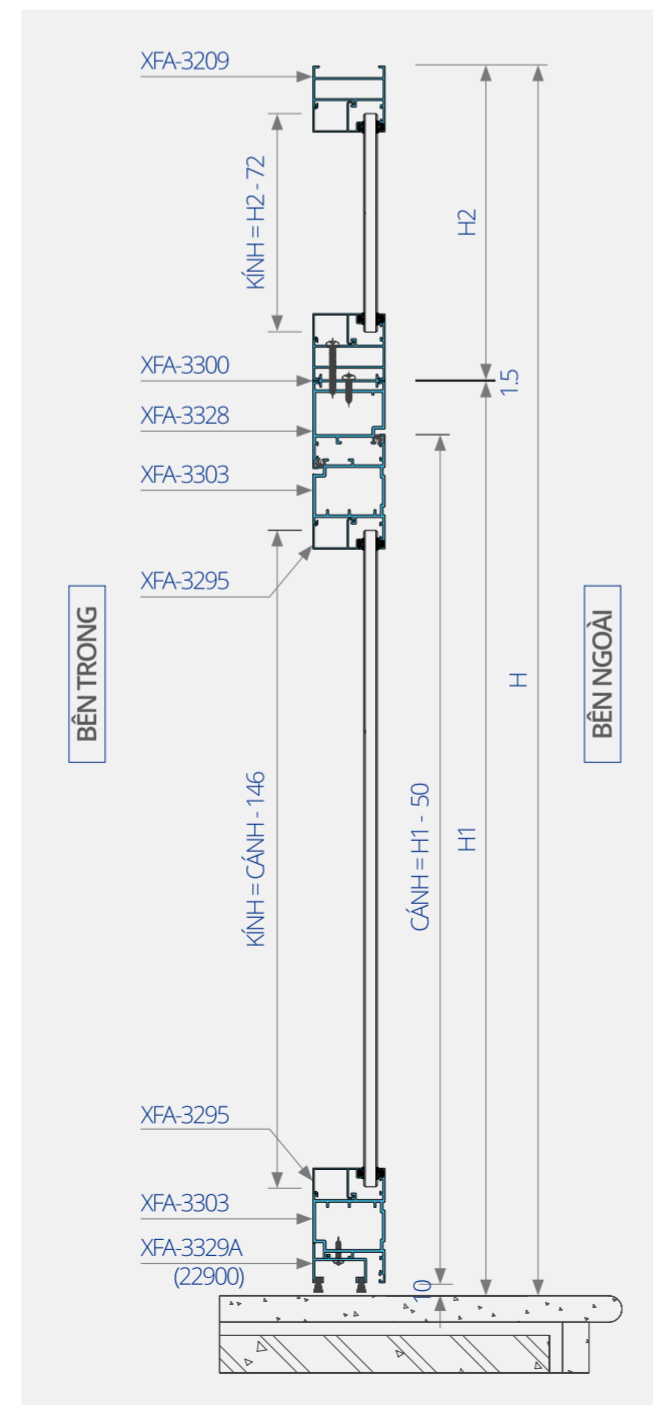
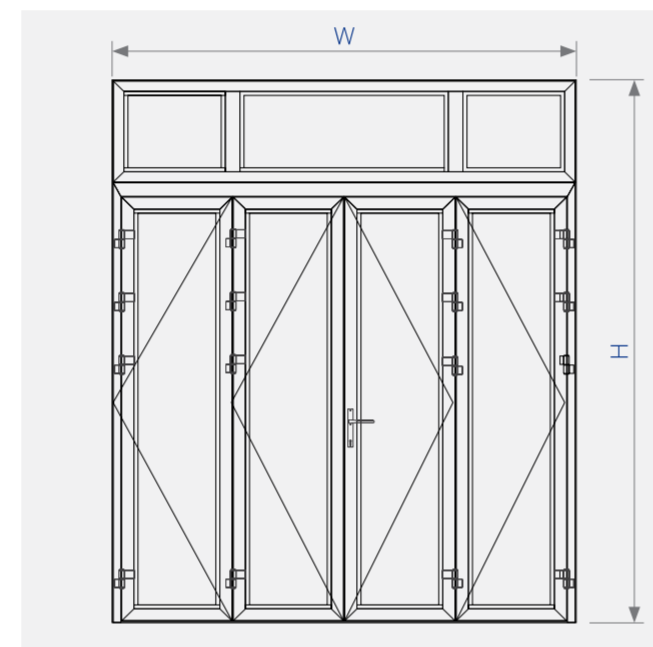

Cửa đi mở quay 2 cánh hệ XFA55



Sơ đồ lắp ráp cửa đi mở quay 2 cánh hệ XFA55

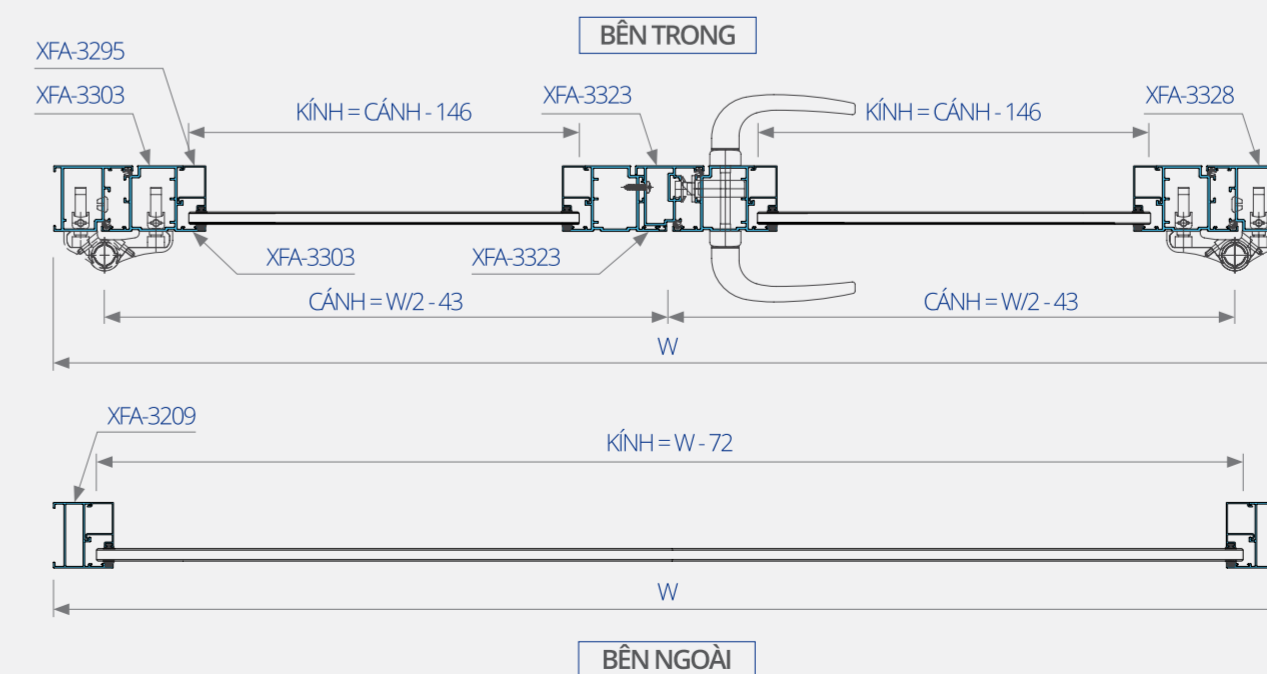
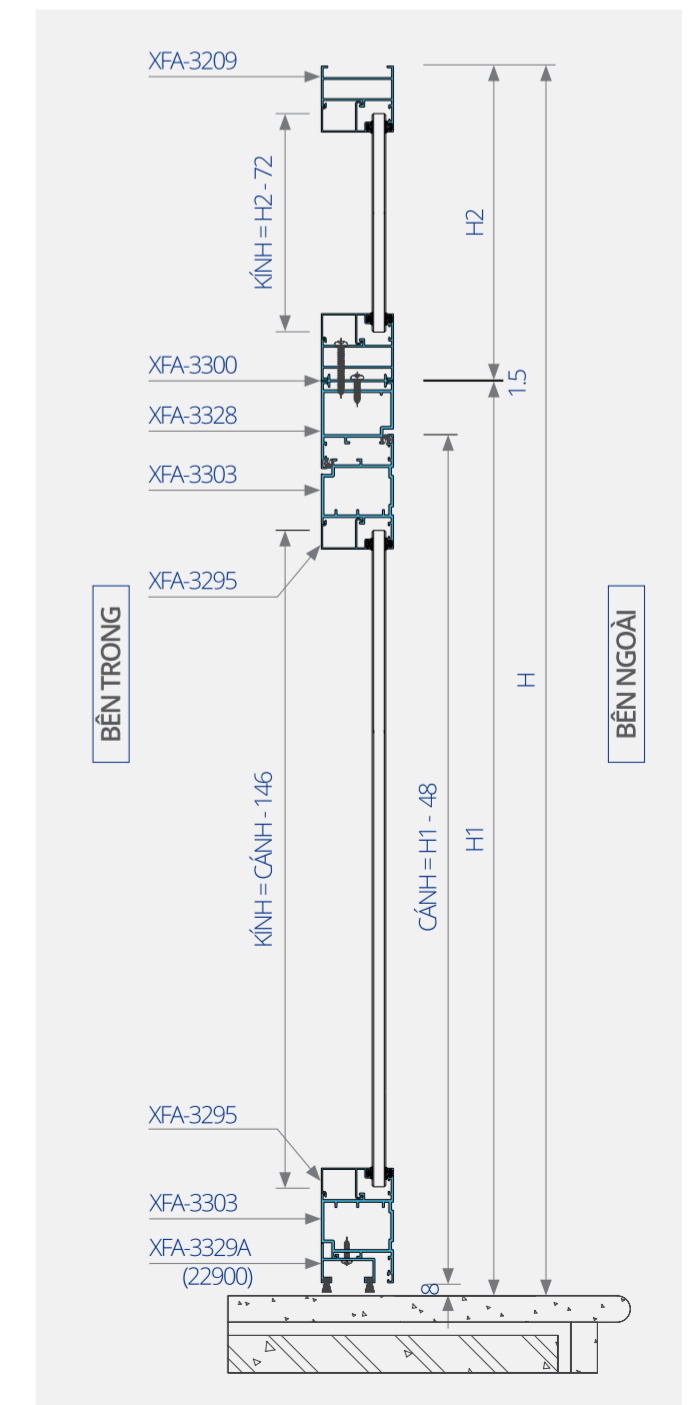
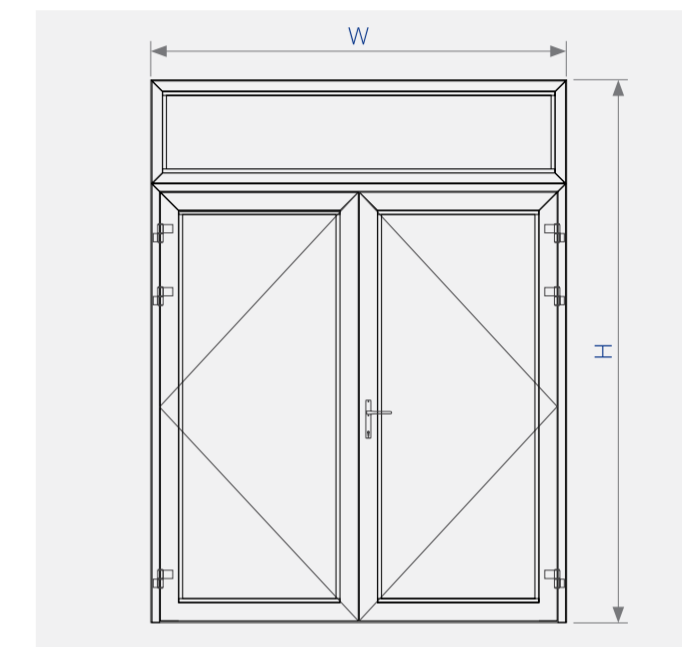

CỬA ĐI MỞ QUAY HỆ XFA55

Cửa đi mở quay 1 cánh hệ XFA55



Sơ đồ lắp ráp cửa đi mở quay 1 cánh hệ XFA55

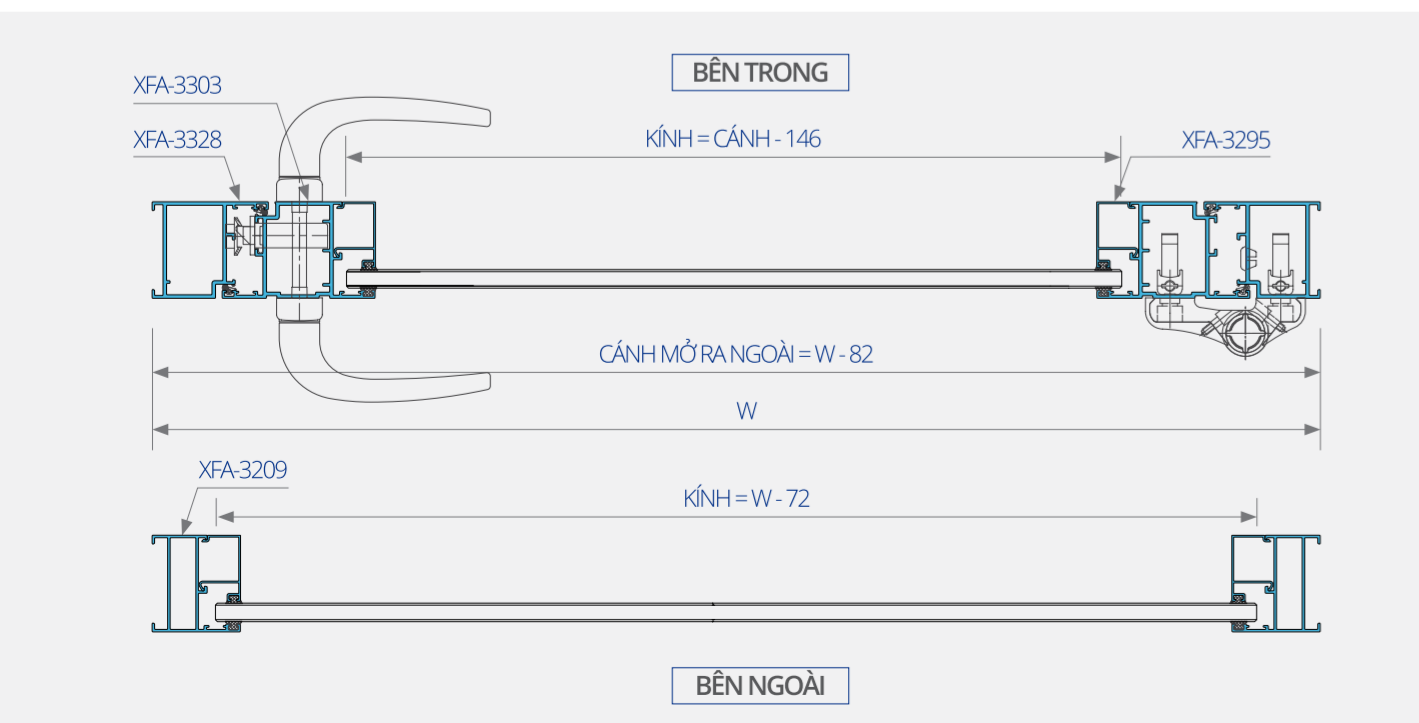
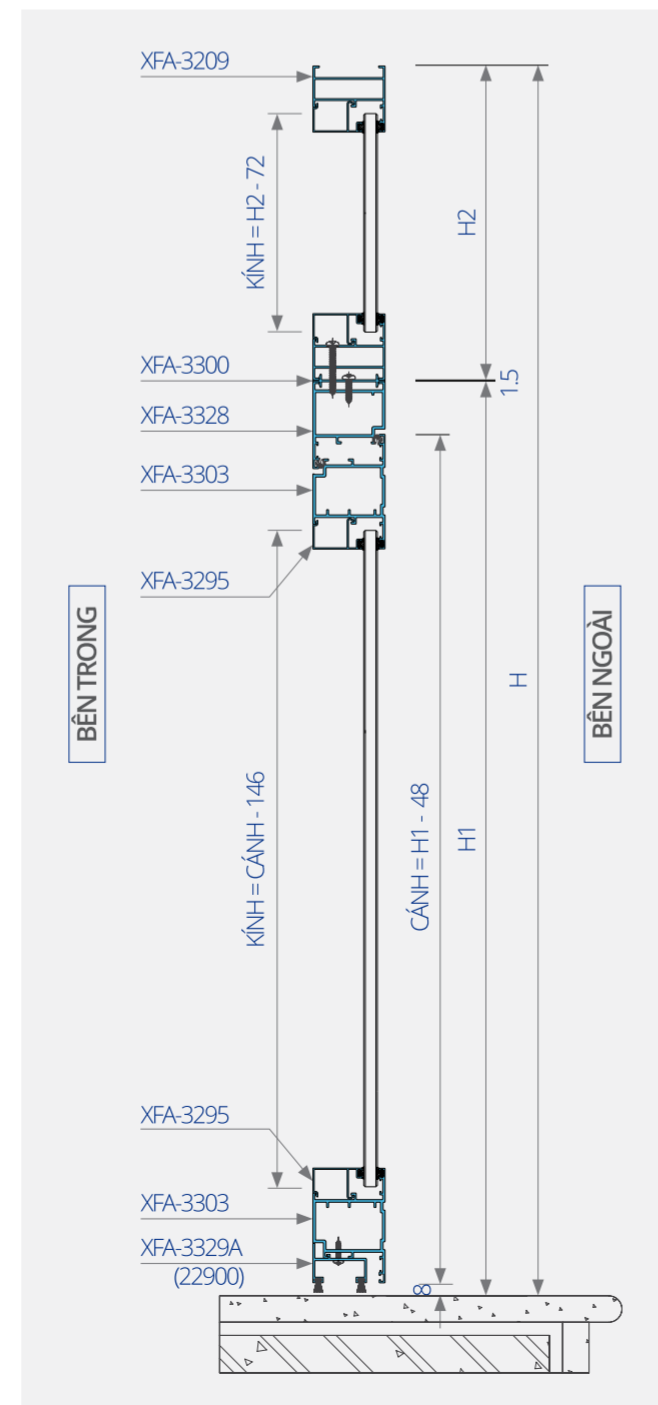
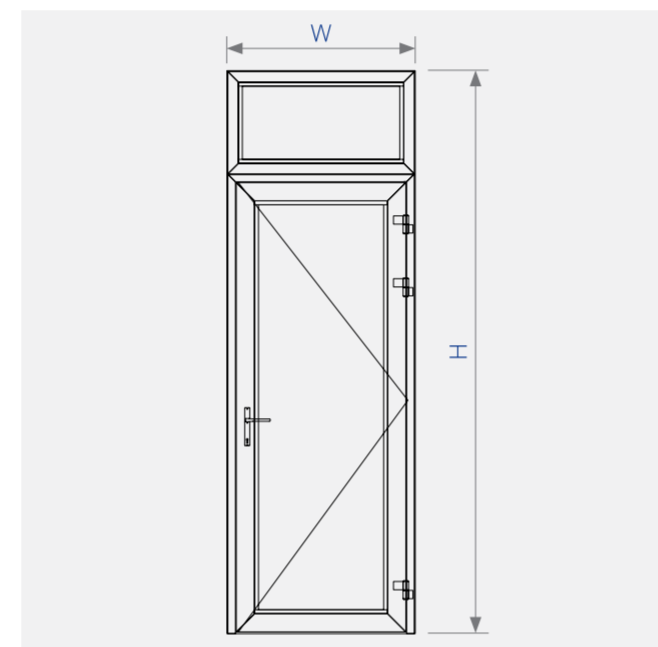

Mặt cắt hệ XFA55 (Độ dày 1.2 - 1.4 - 1.8 - 2.0 mm)

"NGUYÊN LIỆU NHẬP KHẨU TỪ ÚC - MADE IN VIETNAM"

Khung bao cửa đi	Cánh cửa đi mở ngoài	Cánh cửa đi mở trong	Cánh cửa đi ngang dưới	
 XFA-3328 T=2.0 mm W=1.22 Kg/m	 XFA-3303 T=2.0 mm W=1.42 Kg/m	 XFA-3332 T=2.0 mm W=1.44 Kg/m	 XFA-3304 T=1.8 mm W=1.90 kg/m	
Ốp đáy cánh cửa đi	Ốp đáy cánh cửa đi	Đồ động cánh cửa đi	Đồ động cánh cửa (Dùng chung cửa đi & cửa sổ)	Nẹp nối khung (nhỏ)
 XFA-3329A T=1.8 mm W=0.476 Kg/m	 XFA-3329 T=1.6 mm W=0.43 Kg/m	 XFA-3323 T=1.4 mm W=0.931 Kg/m	 XFA-3323A T=1.4 mm W=0.89 Kg/m	 XFA-3300 T=1.8 mm W=0.345 Kg/m
Nẹp nối khung (lớn)	Nối khung 90°	Lá sách (Louver)	Khung lá sách (Louver)	Pano (Lambr)
 XFA-3310 T=1.6 mm W=1.308 Kg/m	 XFA-3326 T=2.0 mm W=1.260 Kg/m	 XFA-192 T=1.2 mm W=0.317 Kg/m	 XFA-1283 T=1.2 mm W=0.36 Kg/m	 XFA-4332 T=1.6 mm W=0.30 Kg/m
Cánh mở ngoài 120	Cánh mở trong 120	Nẹp kính (Kính dưới 12mm)	Nẹp kính (Kính dưới 26mm)	Chỉ phào
 XFA-3303C T=2.0 mm W=1.976 Kg/m	 XFA-3332C T=2.0 mm W=1.976 Kg/m	 XFA-3295 T=1.0 mm W=0.28 Kg/m	 XFA-3286 T=1.0 mm W=0.223 Kg/m	 XFA-V40 T=1.0 mm W=0.227 Kg/m

2.2 HỆ CỬA ĐI XFAWINDOW

CỬA ĐI XẾP TRƯỢT HỆ XFA63

Cửa đi xếp trượt hệ XFA63 là một sự kết hợp thông minh - tối ưu hoá của cửa đi - cửa lùa và được khoác lên mình những màu sắc sang trọng bằng hệ thống sơn tĩnh điện Nordson (Mỹ) được cấp giấy chứng nhận đủ điều kiện bảo hành sơn lên đến 25 năm của tập đoàn Akzonobel (Hà Lan). Giúp mở rộng không gian giao tiếp giữa trong nhà và ngoài trời.



CỬA ĐI XẾP TRƯỢT HỆ XFA63

Cửa đi xếp trượt hệ XFA63



Sơ đồ lắp ráp cửa đi xếp trượt hệ XFA63

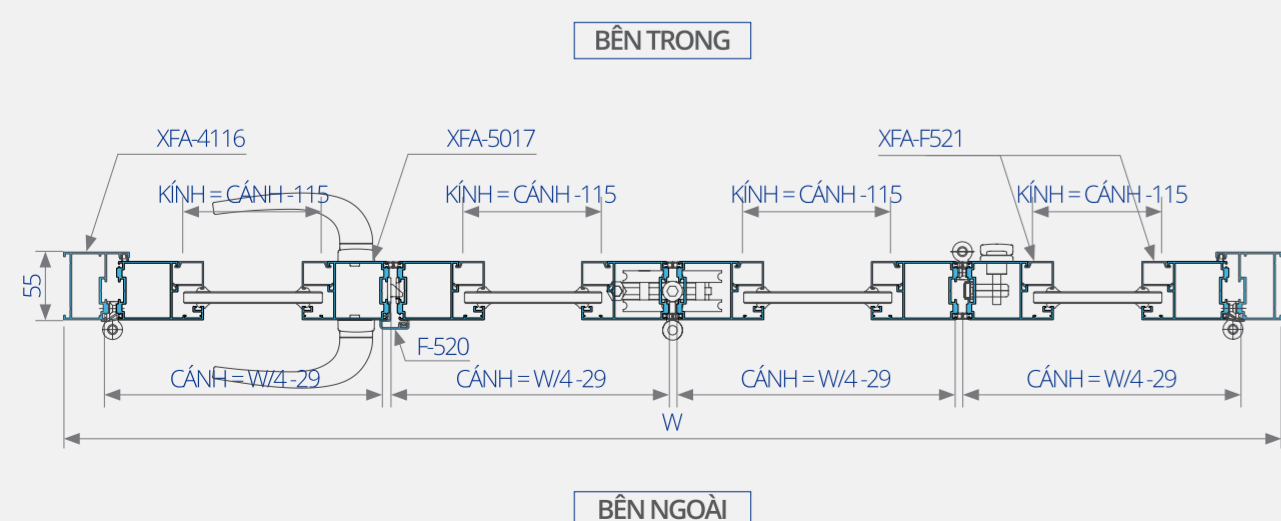
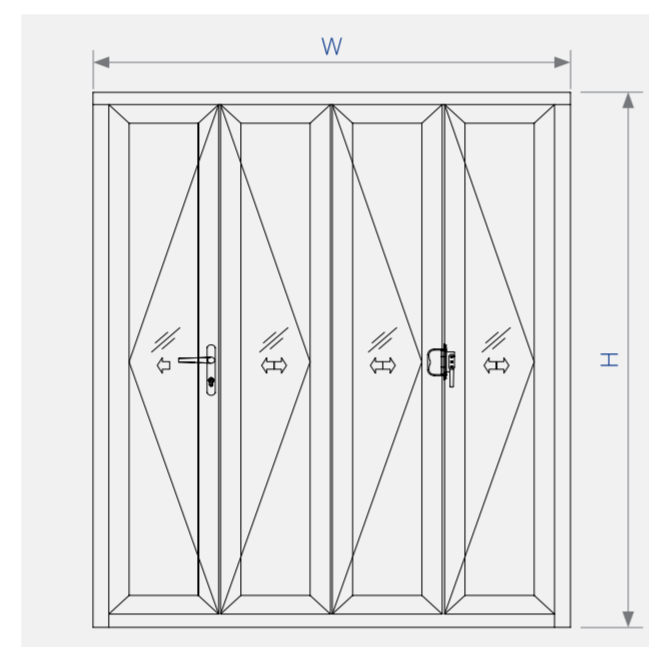

Mặt cắt cửa đi xếp trượt hệ XFA63 (Độ dày 1.5 mm)

"NGUYÊN LIỆU NHẬP KHẨU TỪ ÚC - MADE IN VIETNAM"

Khung bao đứng	Khung bao ngang trên	Khung bao dưới (ray âm)	Cánh cửa xếp	Ốp che mưa
<p>XFA-F4116 T=1.5 mm W=1.055 Kg/m</p>	<p>XFA-F605 T=2.5 mm W=2.861 Kg/m</p>	<p>XFA-F2435 T=1.8 mm W=1.033 Kg/m</p>	<p>XFA-F5017 T=1.5 mm W=1.275 kg/m</p>	<p>XFA-F519 T=1.2 mm W=0.183 Kg/m</p>
Nẹp móc cánh		Nẹp kính		
<p>XFA-F520 T=1.3 mm W=0.243 Kg/m</p>		<p>XFA-F521 T=1.0 mm W=0.225 Kg/m</p>		

2.3 HỆ CỬA ĐI XFAWINDOW

CỬA ĐI TRƯỢT HỆ XFA93

Cửa đi trượt hệ XFA93 mang kiểu dáng sang trọng của thời đại mới tiết kiệm không gian và sự an toàn cho ngôi nhà của bạn. Có nhiều màu sắc: trắng sữa, màu ghi xám, màu nâu ánh kim và màu đen Với kiểu dáng sang trọng, phong cách hiện đại, thích hợp với nhiều loại công trình như Villa biển hoặc biệt thự phố.



SẢN PHẨM

CỬA ĐI

CỬA SỔ

MẶT DỰNG

CỬA CUỐN

CỬA ĐI TRƯỢT
HỆ XFA93

Cửa đi trượt 4 cánh hệ XFA93



Sơ đồ lắp ráp cửa đi trượt 4 cánh hệ XFA93

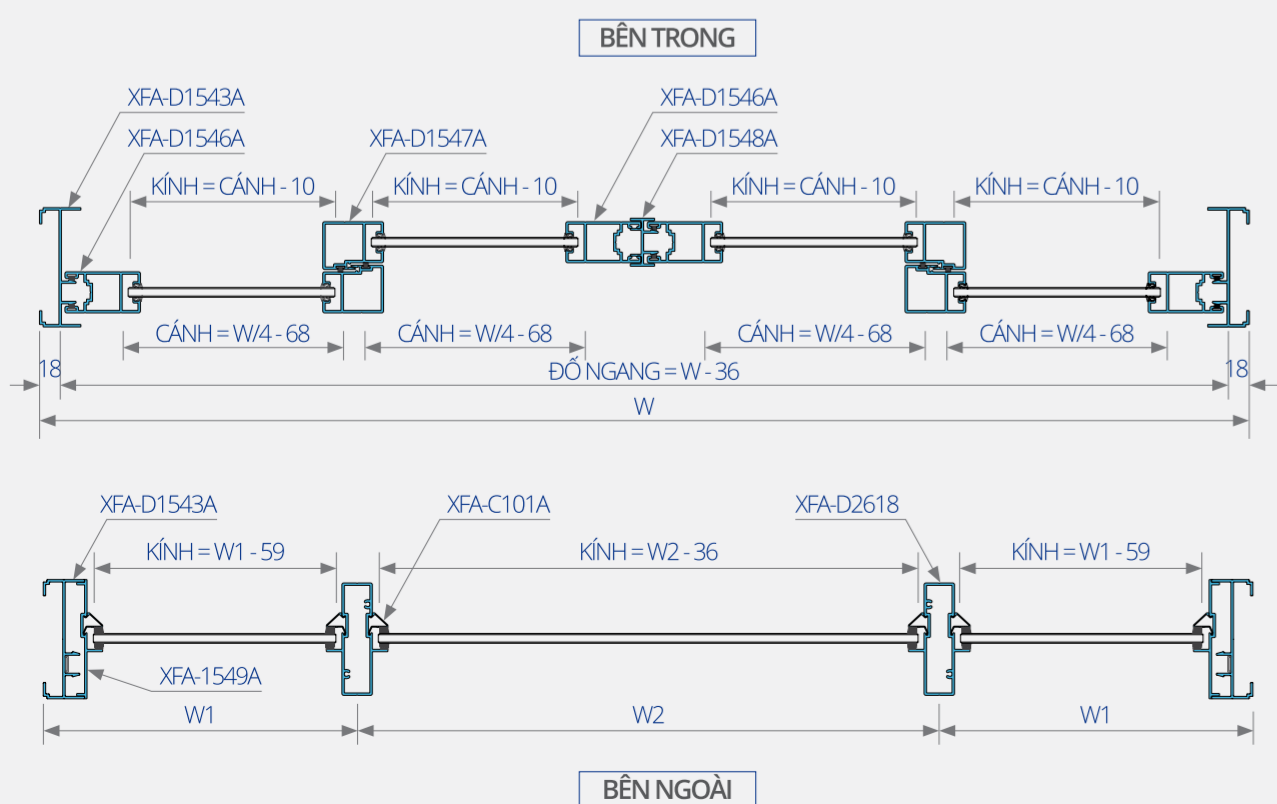
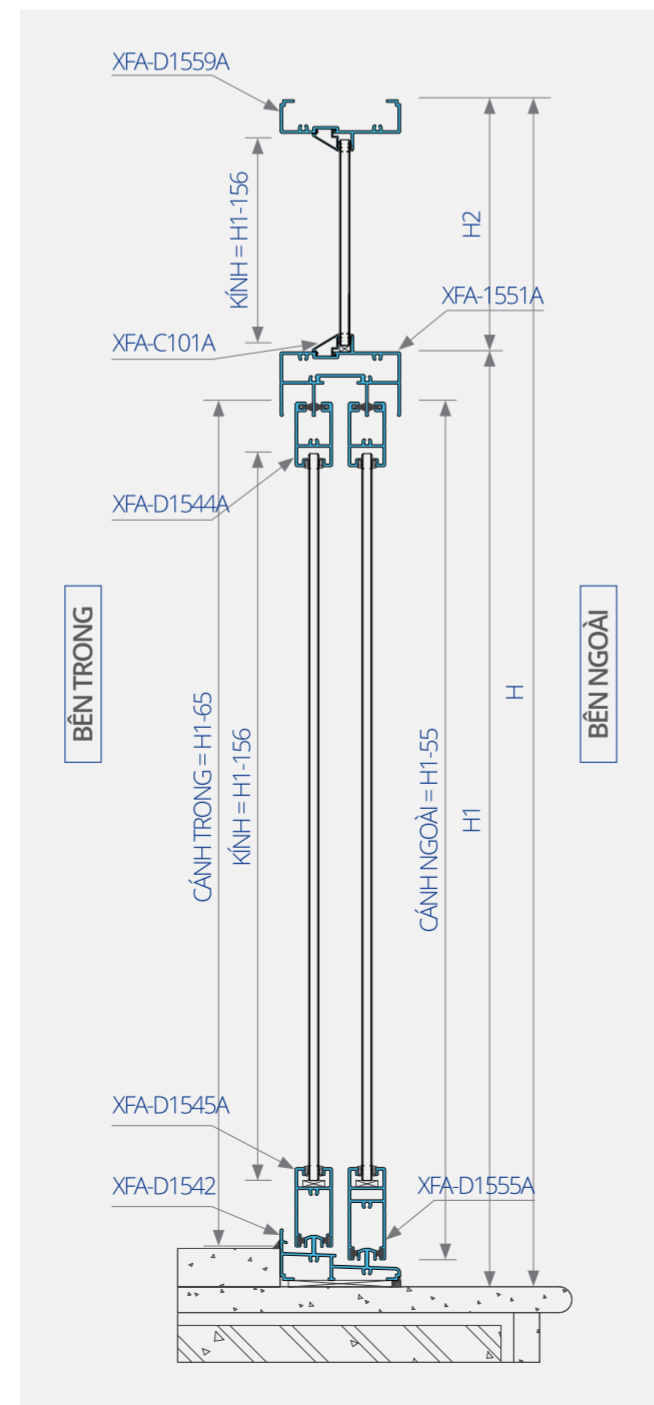
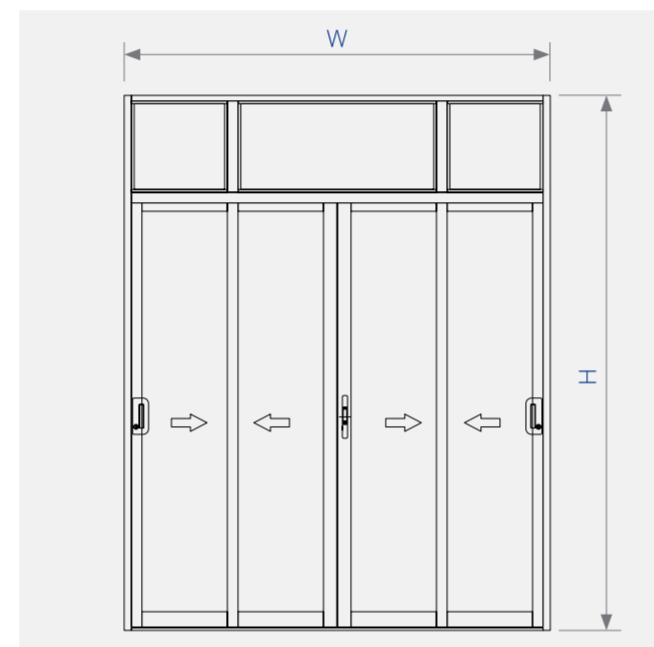

Mặt cắt cửa đi trượt 4 cánh hệ XFA93 (Độ dày 1.6 - 2.0 mm)

"NGUYÊN LIỆU NHẬP KHẨU TỪ ÚC - MADE IN VIETNAM"

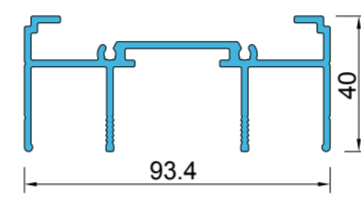
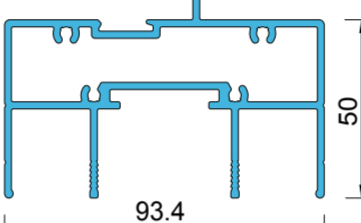
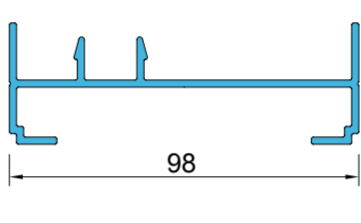
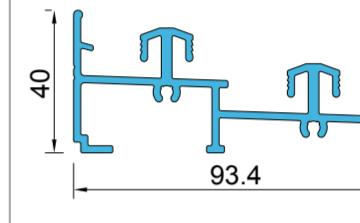
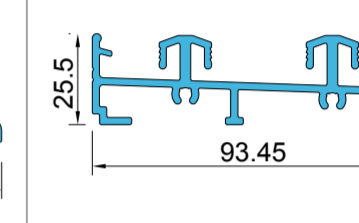
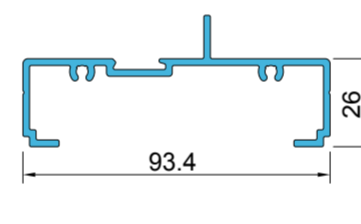
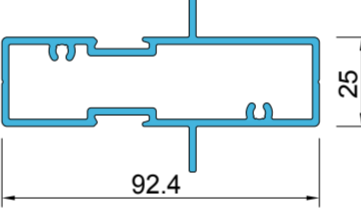
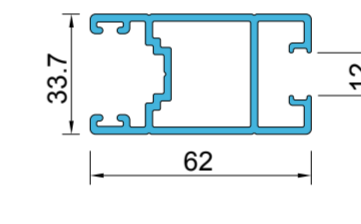
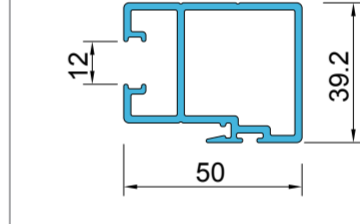
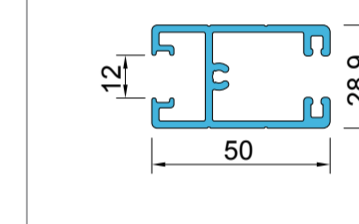
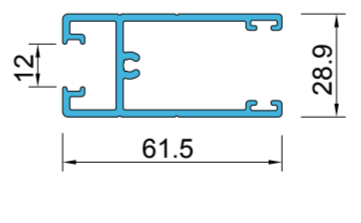
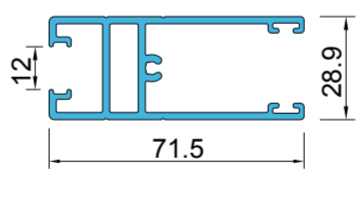
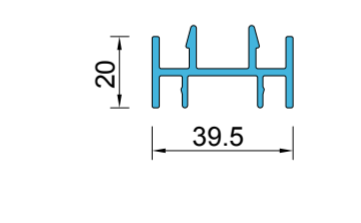
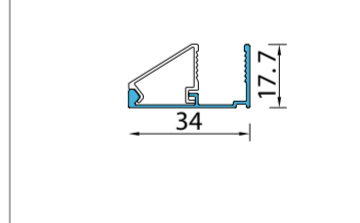
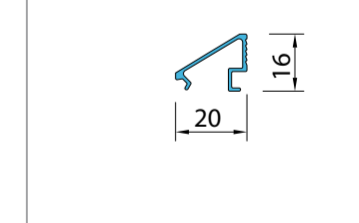
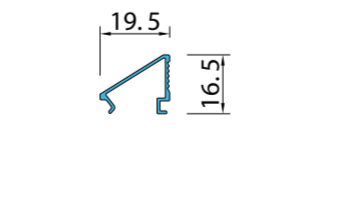
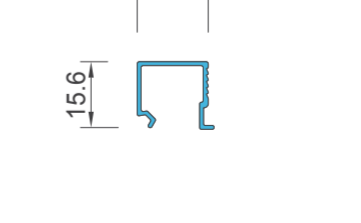
Khung bao ngang trên	Khung bao ngang giữa	Khung bao đứng lùa	Khung bao ngang dưới	Khung bao ngang dưới
 XFA-D1541A T=1.8 mm W=1.2 Kg/m	 XFA-D1551A T=1.6 mm W=1.8 Kg/m	 XFA-D1543A T=1.6 mm W=0.922 Kg/m	 XFA-D1942 T=1.6 mm W=1.312 kg/m	 XFA-D1942A T=1.6 mm W=1.148 Kg/m
Khung bao vách kính	Đồ cố định vách kính	Cánh đứng trơn	Cánh đứng móc	Cánh ngang trên
 XFA-D1559A T=1.8 mm W=0.954 Kg/m	 XFA-D2618 T=1.7 mm W=1.421 Kg/m	 XFA-D1546A T=1.6 mm W=1.066 Kg/m	 XFA-D1547A T=1.6 mm W=0.899 Kg/m	 XFA-D1544A T=1.6 mm W=0.807 Kg/m
Cánh ngang dưới (trong)	Cánh ngang dưới (ngoài)	Trung gian cửa 4 cánh	Đế nẹp kính	Nẹp kính
 XFA-D1545A T=1.6 mm W=0.833 Kg/m	 XFA-D1555A T=1.6 mm W=1.049 Kg/m	 XFA-D1548A T=1.8 mm W=0.557 Kg/m	 XFA-3243 T=0.9 mm W=0.165 Kg/m	 XFA-C101 T=0.9 mm W=0.124 Kg/m
Nẹp kính	Nẹp kính			
 XFA-3242 T=0.9 mm W=0.118 Kg/m	 XFA-C101A T=0.9 mm W=0.136 Kg/m			

2.4 HỆ CỬA ĐI XFAWINDOW

CỬA ĐI MỞ QUAY HỆ XFA1000

Cửa đi XFA1000 được sử dụng khung bao lớn hơn giúp tăng độ chắc chắn, mang lại sự đẳng cấp, sang trọng với màu sắc đa dạng như trắng, xám ghi, nâu và vân gỗ đỏ bằng hệ thống sơn tĩnh điện Nordson (Mỹ) được cấp giấy chứng nhận đủ điều kiện bảo hành sơn lên đến 25 năm của tập đoàn Akzonobel (Hà Lan) được sử dụng nhiều tại các công trình biệt thự nhà phố sang trọng và cao cấp.



CỬA ĐI MỞ QUAY HỆ XFA1000

Cửa đi mở quay 2 cánh hệ XFA1000



Sơ đồ lắp ráp cửa đi mở quay 2 cánh hệ XFA1000

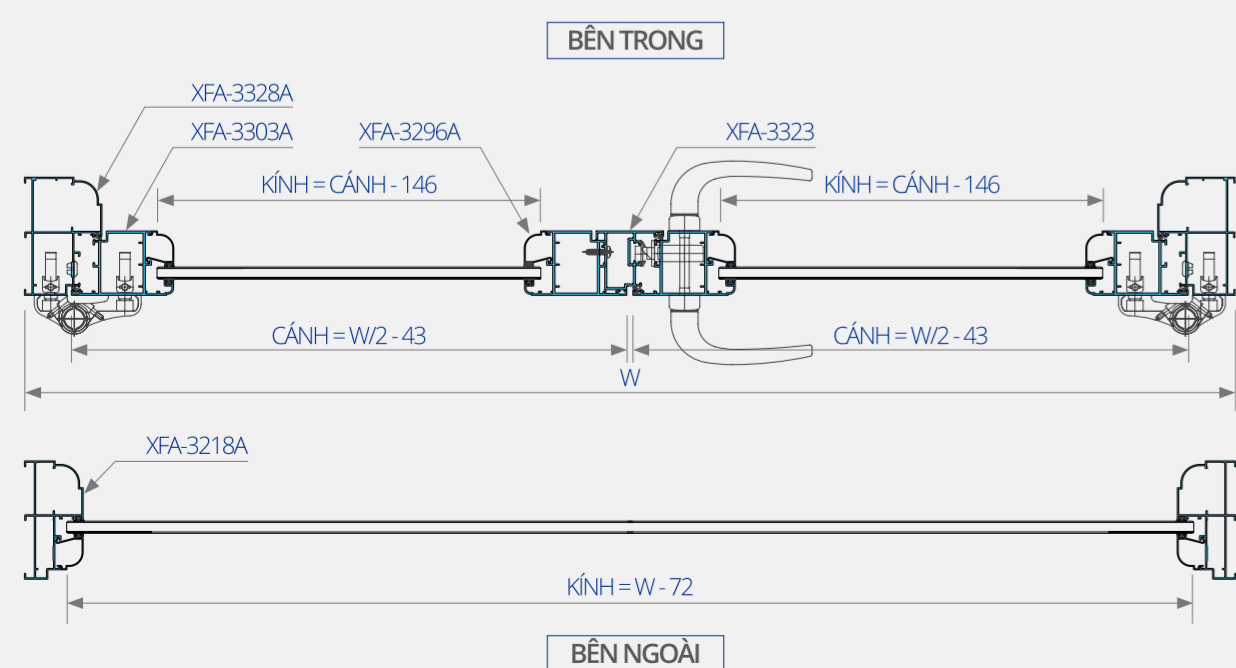
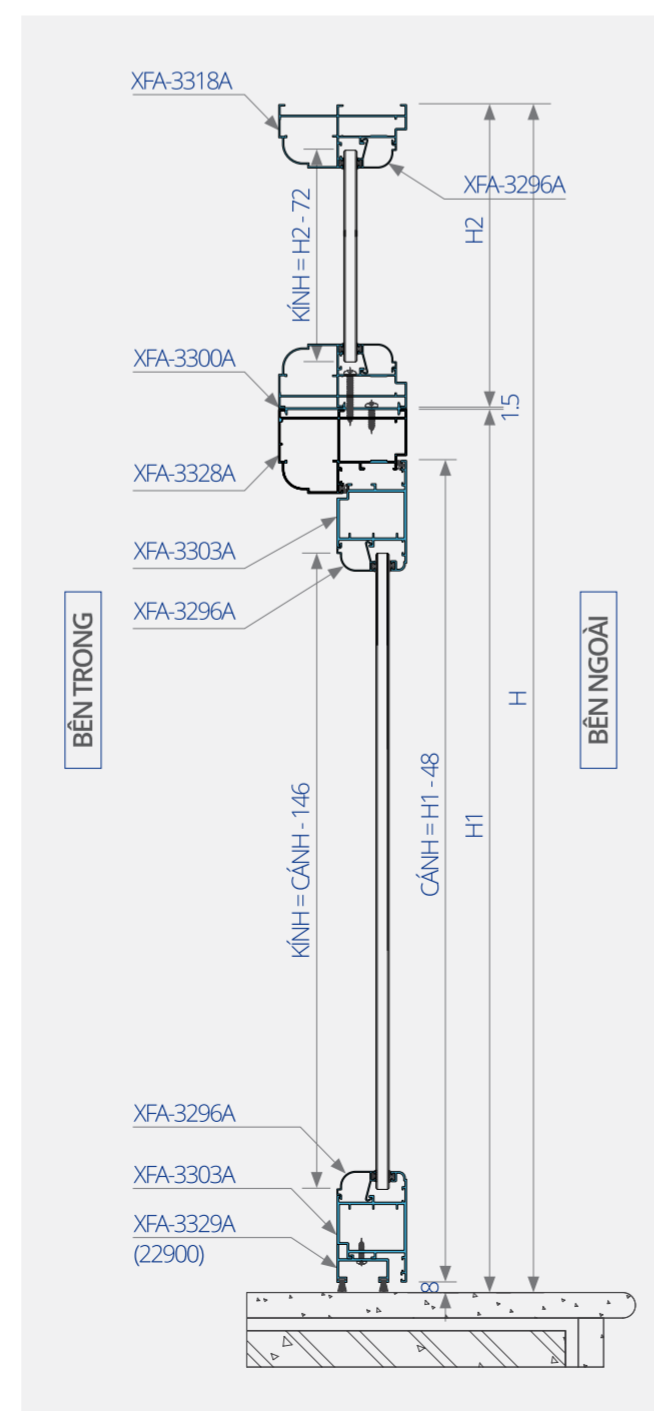
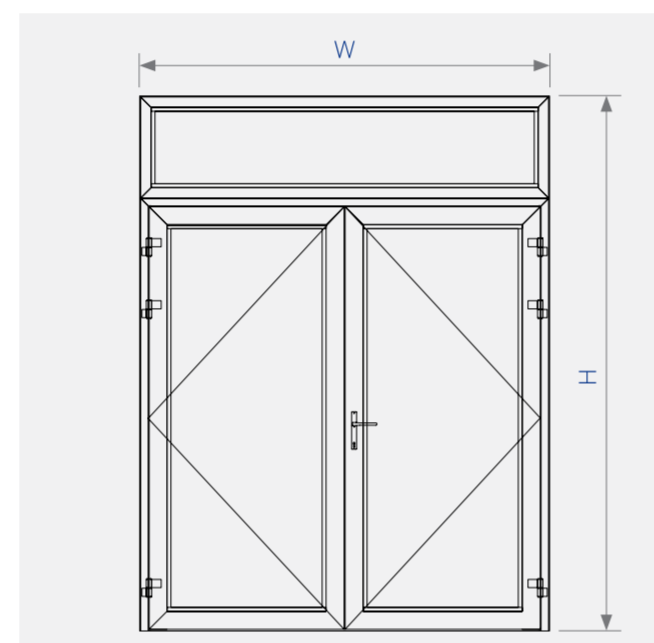

CỬA ĐI MỞ QUAY HỆ XFA1000

Cửa đi mở quay 4 cánh hệ XFA1000



Sơ đồ lắp ráp cửa đi mở quay 4 cánh hệ XFA1000

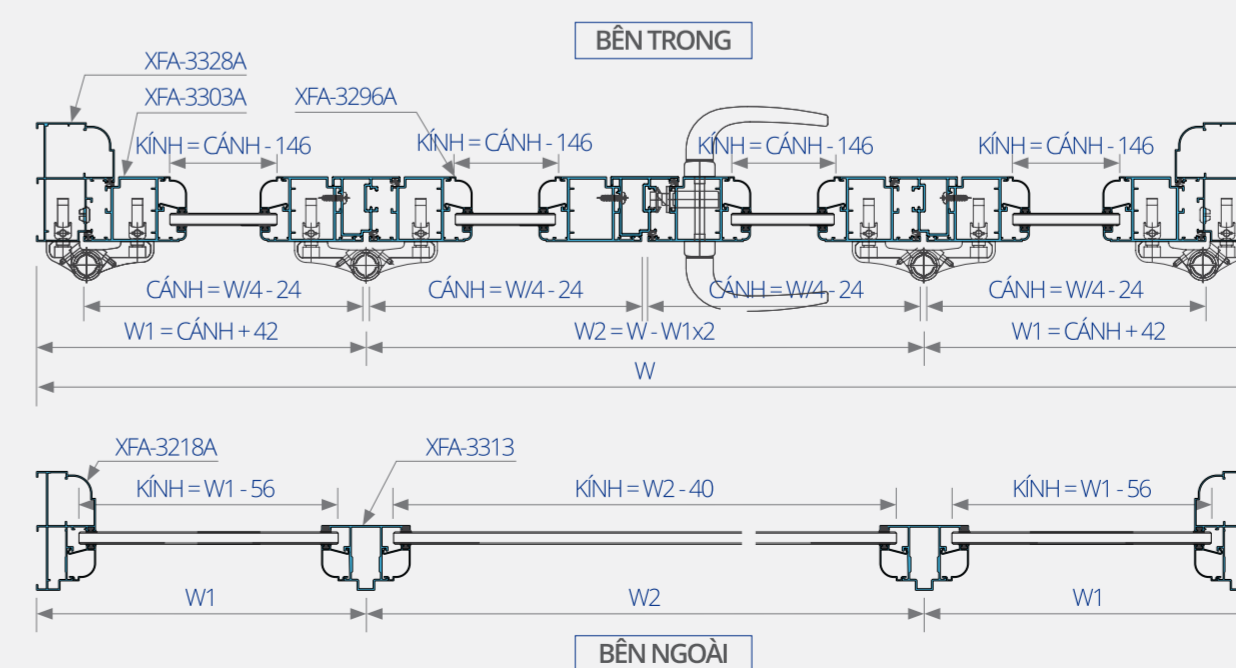
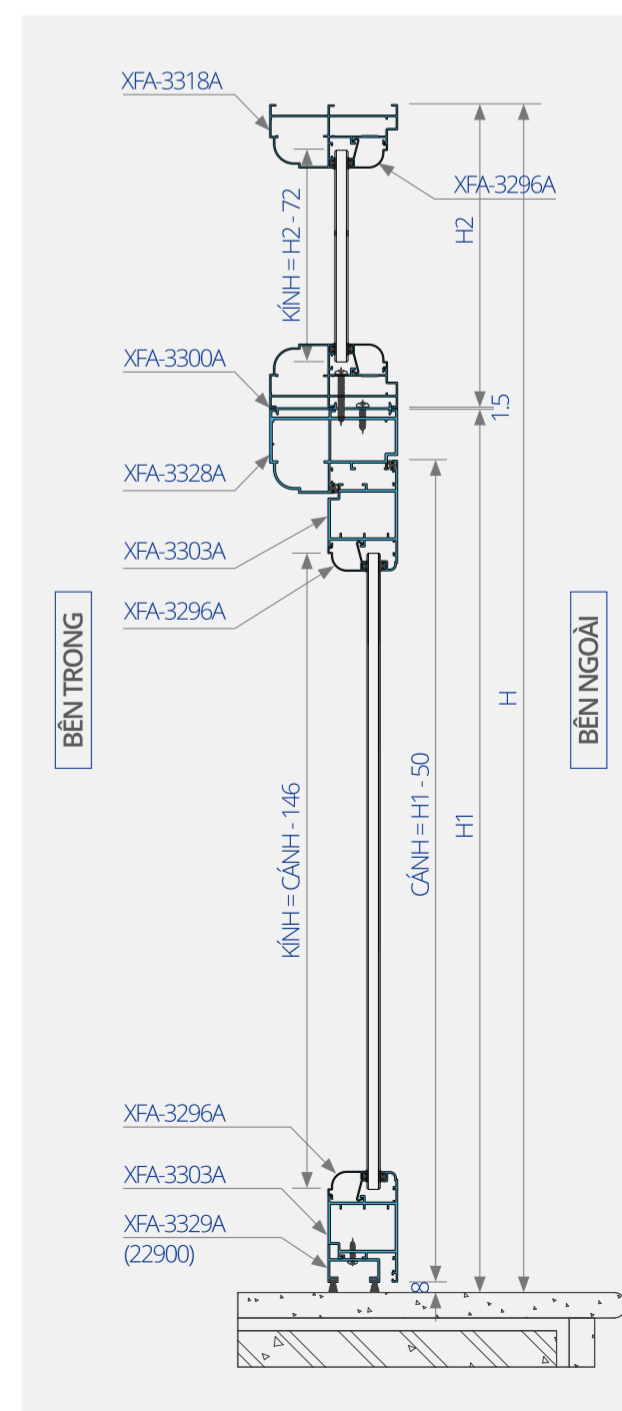



Mặt cắt cửa đi & cửa sổ mở quay XFA1000 (Độ dày 1.2 - 2.0 mm)

"NGUYÊN LIỆU NHẬP KHẨU TỪ ÚC - MADE IN VIETNAM"

<p>Khung bao cửa đi</p> <p>XFA-3328A T=2.0 mm W=1.904 Kg/m</p>	<p>Nổi khung cửa đi 1000</p> <p>XFA-3328B T=1.6 mm W=2.015 Kg/m</p>	<p>Cánh mở ngoài (bo)</p> <p>XFA-C3303A T=2.0 mm W=1.416 Kg/m</p>	<p>Cánh mở trong (bo)</p> <p>XFA-3332A T=2.0 mm W=1.41 Kg/m</p>	<p>Cánh mở ngoài (không nẹp)</p> <p>XFA-C3303B T=1.2 mm W=1.12 Kg/m</p>
<p>Khung bao cố định</p> <p>XFA-3318A T=1.2 mm W=1.18 Kg/m</p>	<p>Nổi khung cửa sổ 1000</p> <p>XFA-3318B T=1.2-1.4 mm W=1.415 Kg/m</p>	<p>Cánh cửa sổ (bo)</p> <p>XFA-3202A T=1.2 mm W=0.96 Kg/m</p>	<p>Cánh cửa sổ (bo không nẹp)</p> <p>XFA-C3202B T=1.2 mm W=1.05 Kg/m</p>	<p>Đổ trung gian</p> <p>XFA-3313A T=1.4 mm W=1.56 Kg/m</p>
<p>Khung bao cửa đi Phào</p> <p>XFA-PHAO-3328D T=1.4 mm W=1.667 Kg/m</p>	<p>Nổi K.bao cửa đi Phào</p> <p>XFA-PHAO-3328E T=1.4 mm W=1.824 Kg/m</p>	<p>Khung bao cửa sổ Phào</p> <p>XFA-PHAO-3318D T=1.4 mm W=1.463 Kg/m</p>	<p>Nổi K.bao cửa sổ Phào</p> <p>XFA-PHAO-3318E T=1.4 mm W=1.639 Kg/m</p>	<p>Khung phào cửa 1000</p> <p>XFA-PHAO-001 T=1.2 mm W=0.277 Kg/m</p>
<p>Nẹp kính (bo)</p> <p>XFA-3296A T=1.0 mm W=0.213 Kg/m</p>	<p>Nẹp nổi khung (hệ 1000)</p> <p>XFA-C3300A T=1.5 mm W=0.47 Kg/m</p>	<p>Hộp nổi phào 3313</p> <p>XFA-PHAO NOI 01 T=1.2 mm W=1.186 Kg/m</p>	<p>Nổi phào 3313</p> <p>XFA-PHAO NOI 02 T=1.2 mm W=0.727 Kg/m</p>	

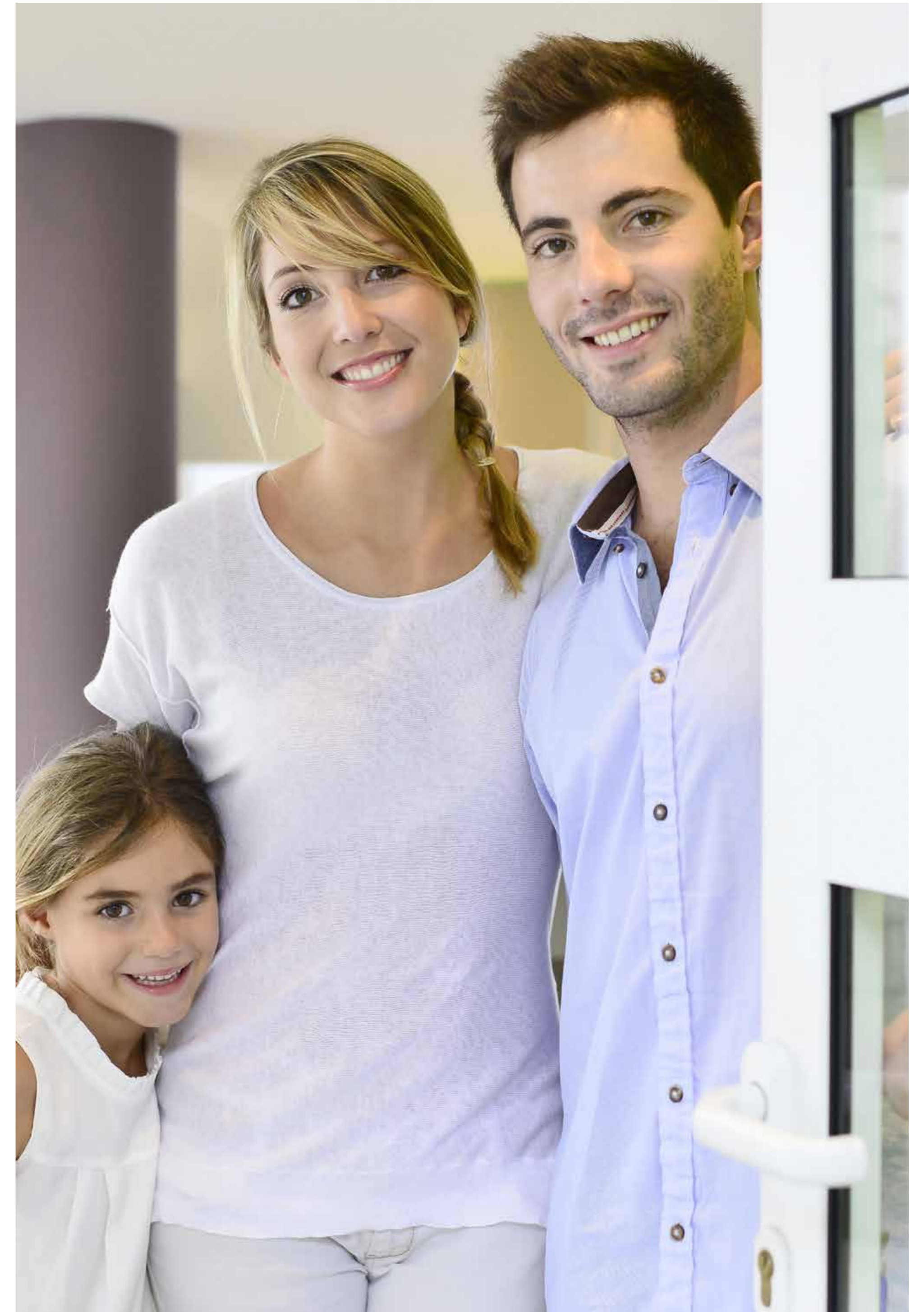

2.5

HỆ CỬA ĐI XFAWINDOW

CỬA ĐI HỆ VÁT CẠNH XFA55

Cửa đi hệ vát cạnh XFA55 thế hệ mới là sự kết tinh sáng tạo trong thiết kế kiến trúc. Thanh nhôm có các đường vát cạnh tăng tính thẩm mỹ, hạn chế tối đa bụi bẩn và nước bám vào các khe cửa giúp dễ dàng vệ sinh. Vật liệu được sử dụng rộng khắp cho các công trình nhà dân dụng, cao ốc và văn phòng.

ВЫХОД

STAFF ONLY

Toilets
Waiting area

CỬA ĐI, CỬA SỔ VÁT CẠNH VÀ CỬA LÙA HỆ XFA55

Cửa đi mở quay 2 cánh hệ XFA55



Sơ đồ lắp ráp cửa đi mở quay 2 cánh hệ XFA55

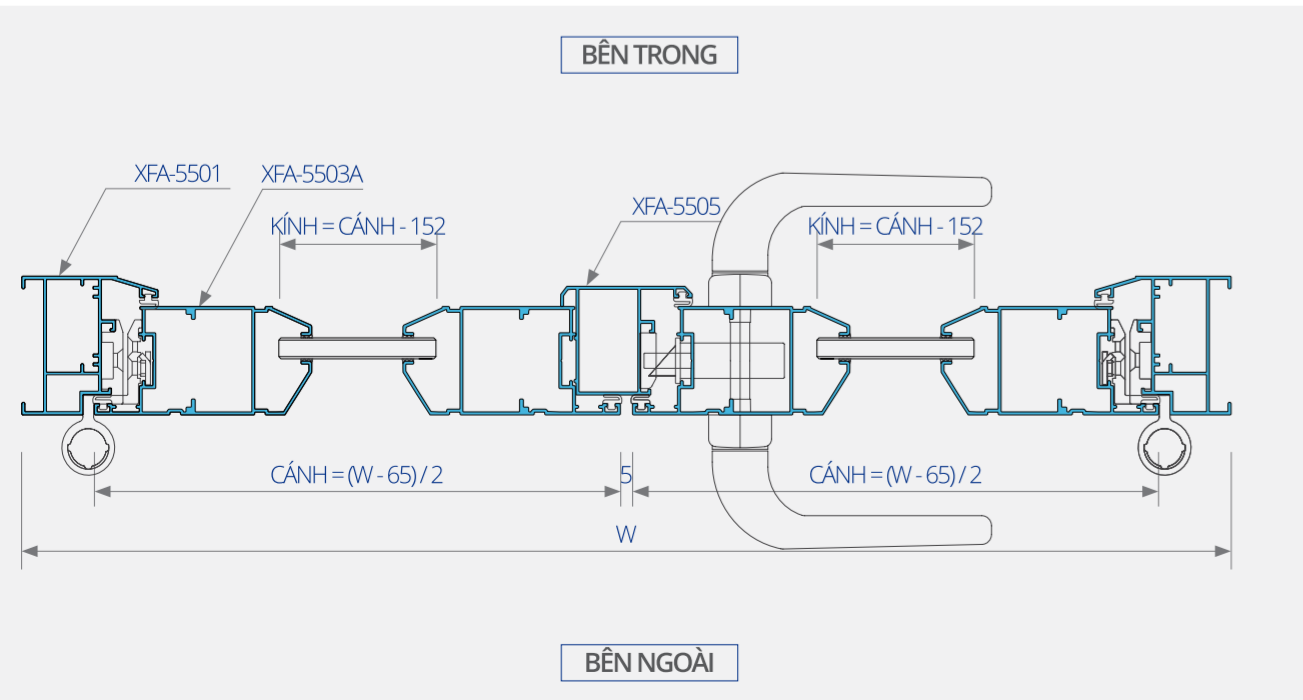
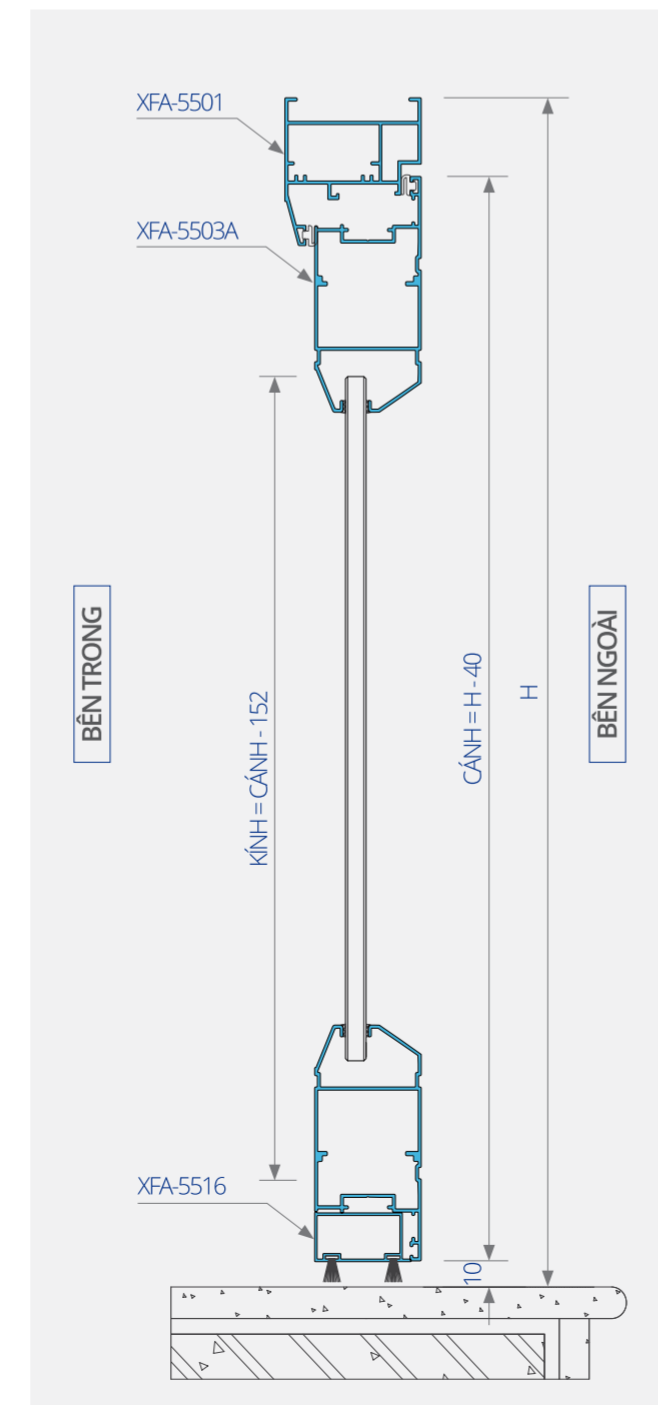
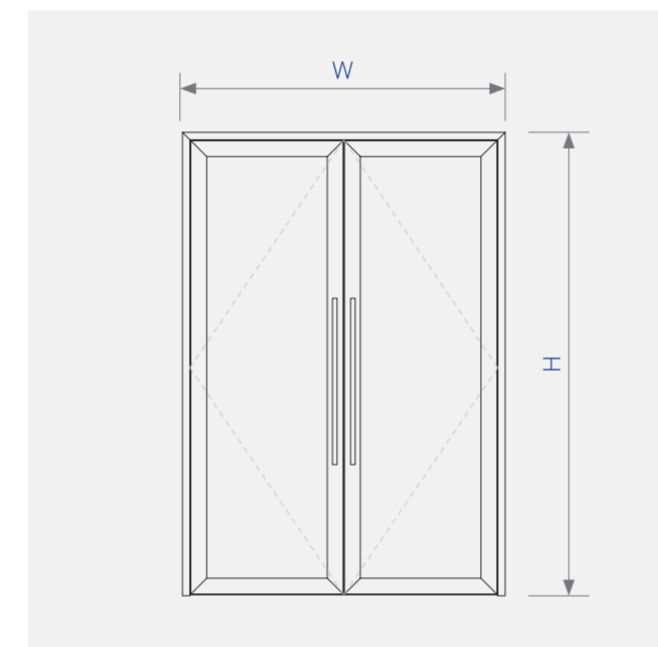

Mặt cắt cửa đi, cửa sổ vát cạnh hệ XFA55 (Độ dày 1.2 mm)

"NGUYÊN LIỆU NHẬP KHẨU TỪ ÚC - MADE IN VIETNAM"

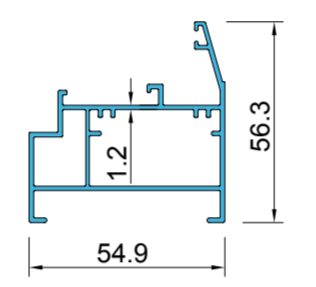
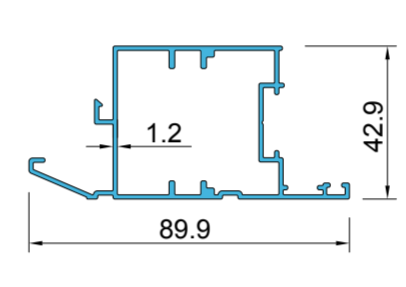
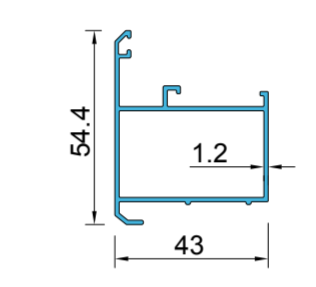
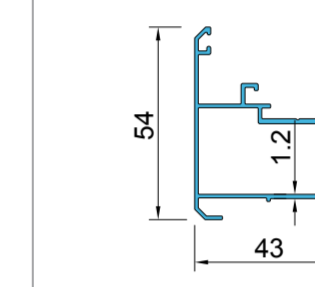
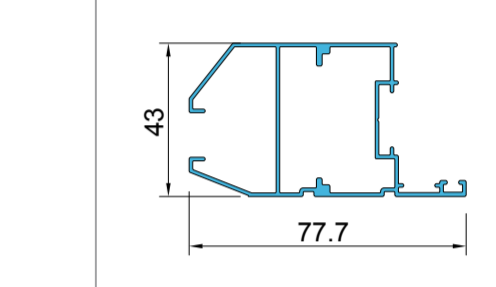
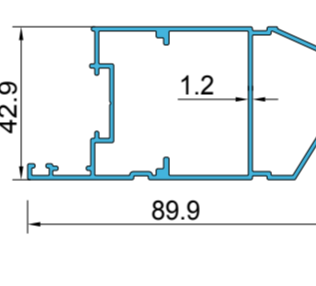
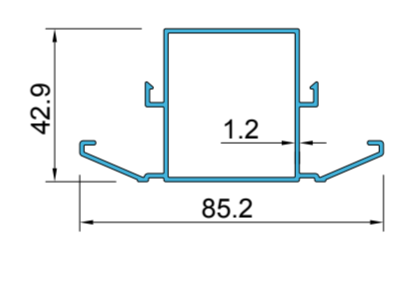
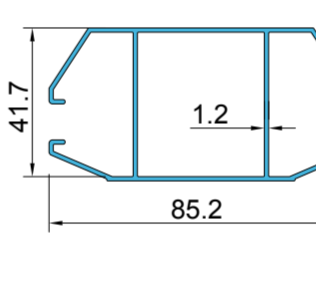
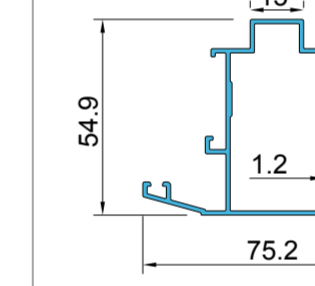
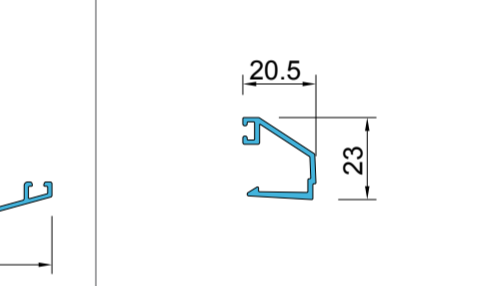
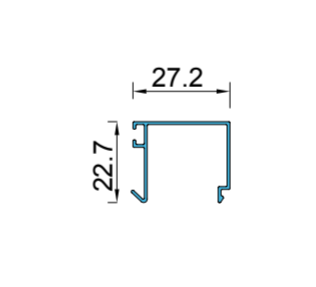
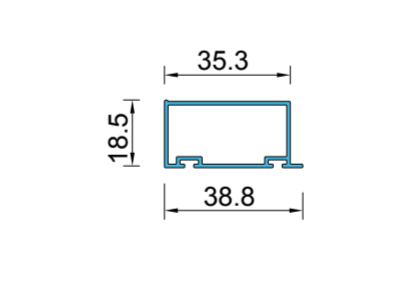
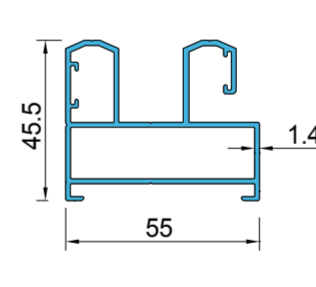
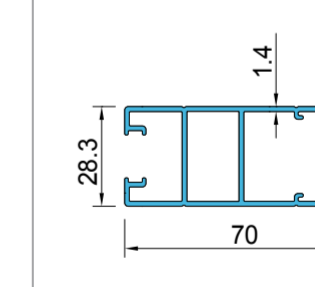
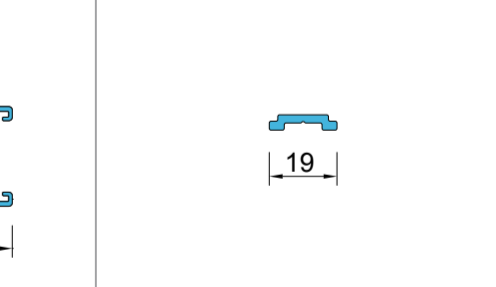
Khung bao (cửa đi + cửa sổ)	Cánh cửa đi	Đồ động cửa đi	Đồ động (dùng chung)	Cánh cửa sổ
 <p>XFA-5501 T=1.2 mm W=0.86 Kg/m</p>	 <p>XFA-5502 T=1.2 mm W=1.02 Kg/m</p>	 <p>XFA-5505 T=1.2 mm W=0.60 Kg/m</p>	 <p>XFA-5505A T=1.2 mm W=0.595 kg/m</p>	 <p>XFA-5504 T=1.2 mm W=0.8 Kg/m</p>
Cánh cửa đi (nẹp liền)	Chia cánh (nẹp rời)	Chia cánh (nẹp liền)	Chia khung cửa sổ	Nẹp kính cánh
 <p>XFA-5503A T=1.2 mm W=1.02 Kg/m</p>	 <p>XFA-5506 T=1.2 mm W=0.90 Kg/m</p>	 <p>XFA-5506A T=1.2 mm W=0.97 Kg/m</p>	 <p>XFA-5507 T=1.2 mm W=0.87 Kg/m</p>	 <p>XFA-5508 T=1.2 mm W=0.26 Kg/m</p>
Nẹp kính khung	Ốp chân cửa đi	Khung bao lùa	Cánh cửa lùa	Móc cánh lùa
 <p>XFA-5509 T=0.8 mm W=0.18 Kg/m</p>	 <p>XFA-5516 T=1.2 mm W=0.35 Kg/m</p>	 <p>XFA-5510A T=1.4 mm W=1.015 Kg/m</p>	 <p>XFA-5511A T=1.4 mm W=0.872 Kg/m</p>	 <p>XFA-459 T=1.2 mm W=0.12 Kg/m</p>

Ke góc

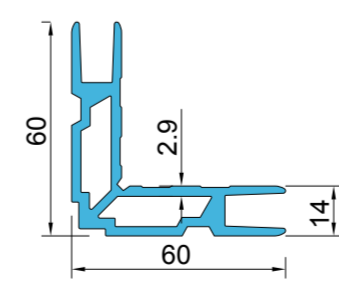

XFA-KEVP-04
T=2.9 mm
W=1.77 Kg/m

2.6 HỆ THỦY LỰC XFAWINDOW

HỆ THỦY LỰC XFA120

Hệ thủy lực XFA120 được thiết kế bởi khung nhôm với kiểu dáng độc đáo, chắc khỏe và làm tăng giá trị thẩm mỹ cho không gian.

Hệ thủy lực được sử dụng bản lề thủy lực âm sàn nên cánh cửa có thể đóng mở theo 2 chiều. Do đó khách hàng rất thuận lợi trong quá trình sử dụng.

Hệ thủy lực XFA120 được sử dụng hoàn toàn 100% sơn của AkzoNobel (Hà Lan) và dây chuyên sơn được cấp giấy chứng nhận đủ điều kiện bảo hành sơn lên đến 25 năm.



CỬA ĐI HỆ THỦY LỰC XFA120

Cửa đi thủy lực 2 cánh hệ XFA120



Sơ đồ lắp ráp cửa đi thủy lực 2 cánh hệ XFA120

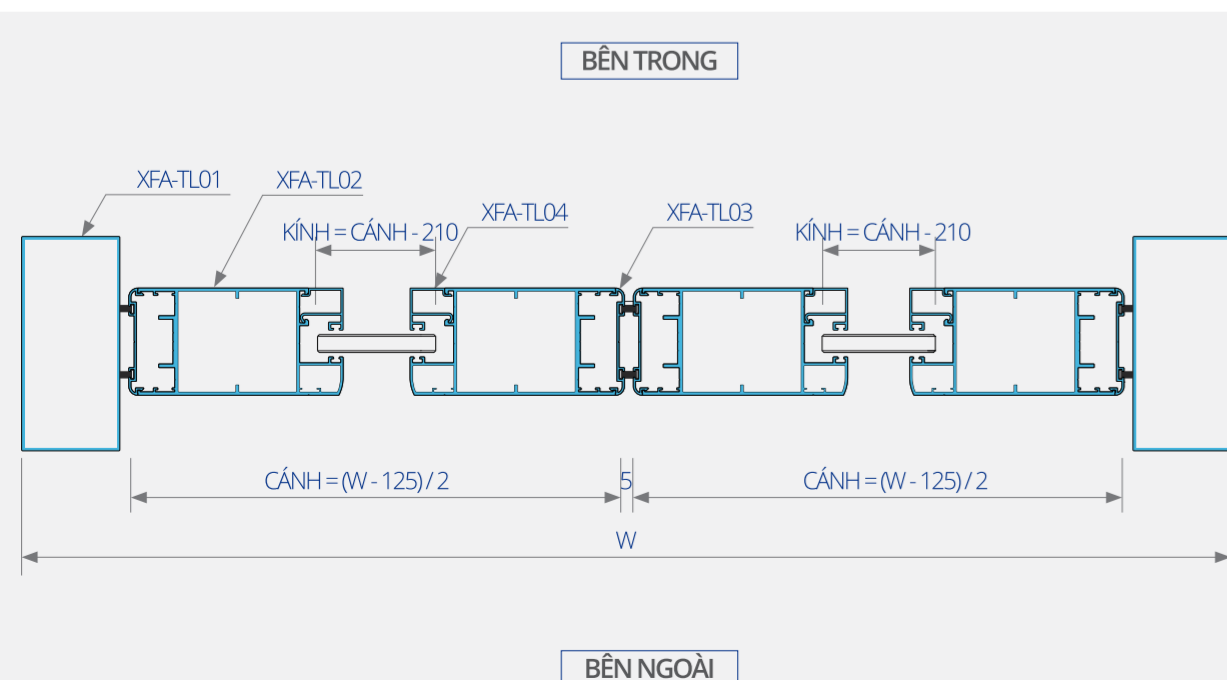
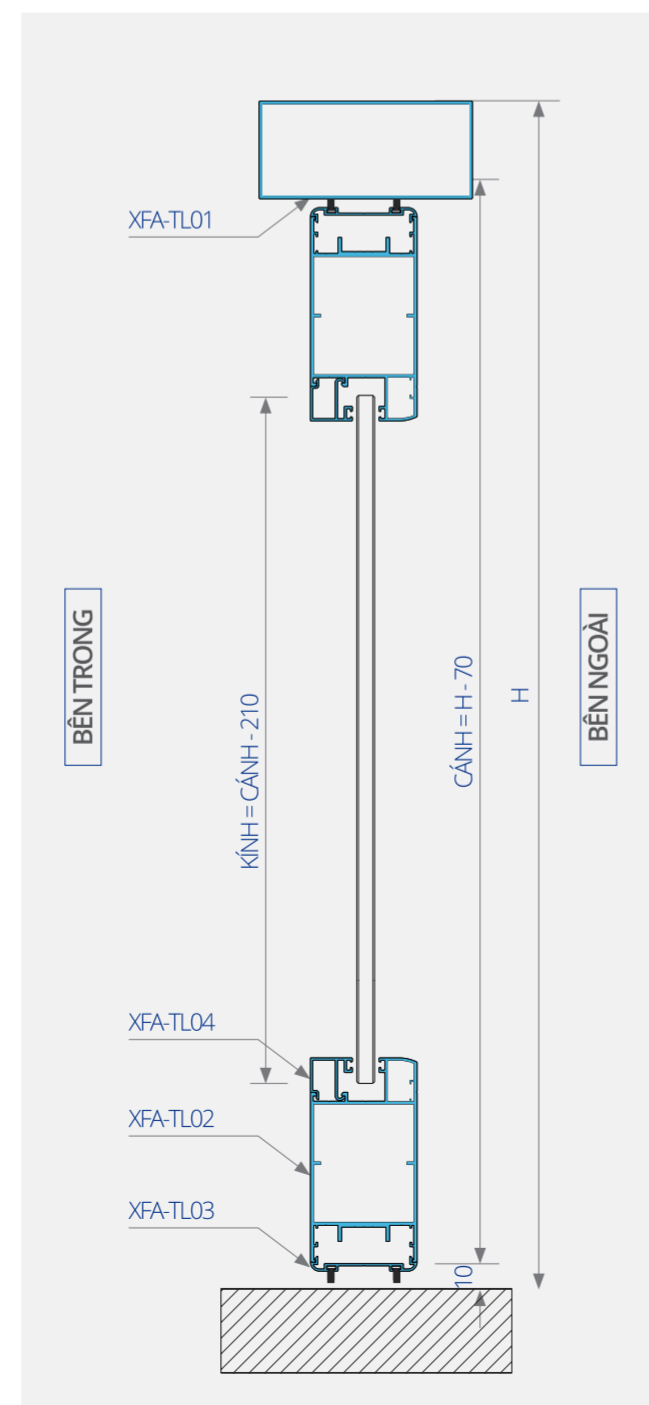
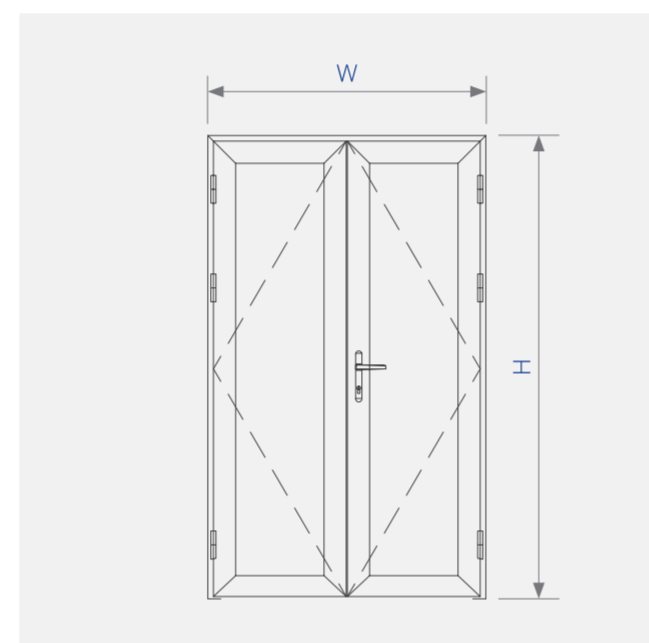

Mặt cắt cửa đi hệ thủy lực XFA120 (Độ dày 2.0 mm)

"NGUYÊN LIỆU NHẬP KHẨU TỪ ÚC - MADE IN VIETNAM"

Khung bao 55*120	Khung cánh	Nắp chụp cánh	Nẹp kính thường	Nẹp kính hộp
<p>XFA-TL01 T=2.0 mm W=1.852 Kg/m</p>	<p>XFA-TL02 T=1.9-2.0 mm W=2.178 Kg/m</p>	<p>XFA-TL03 T=1.2 mm W=0.293 Kg/m</p>	<p>XFA-TL04 T=1.25 mm W=0.293 kg/m</p>	<p>XFA-TL04A T=1.25 mm W=0.224 Kg/m</p>
Để sập	Nẹp kính để sập			
<p>XFA-TL05 T=1.5 mm W=0.391 Kg/m</p>	<p>XFA-C101A T=1.2 mm W=0.136 Kg/m</p>			

2.7 HỆ CỬA ĐI XFAWINDOW

HỆ 93XFA PRO

Hệ nhôm XFA PRO là hệ nhôm profile độc quyền của NHÀ MÁY NHÔM XFAWINDOW có lối thiết kế theo phong cách Châu Âu. với các đường gân chạy dọc thanh profile giúp tăng khả năng chịu lực đặc biệt thiết kế rãnh C tiêu chuẩn có thể lắp được các phụ kiện cao cấp châu Âu mang đến một hệ cửa hiện đại, sang trọng và đẳng cấp.

Hệ nhôm 93XFA PRO được sử dụng hoàn toàn 100% sơn của AkzoNobel (Hà Lan) và dây chuyền sơn được cấp giấy chứng nhận đủ điều kiện bảo hành sơn lên đến 25 năm.



CỬA ĐI MỞ QUAY HỆ XFA PRO

Cửa đi mở quay 1 cánh hệ 93XFA PRO



Sơ đồ lắp ráp cửa đi mở quay 1 cánh hệ 93XFA PRO

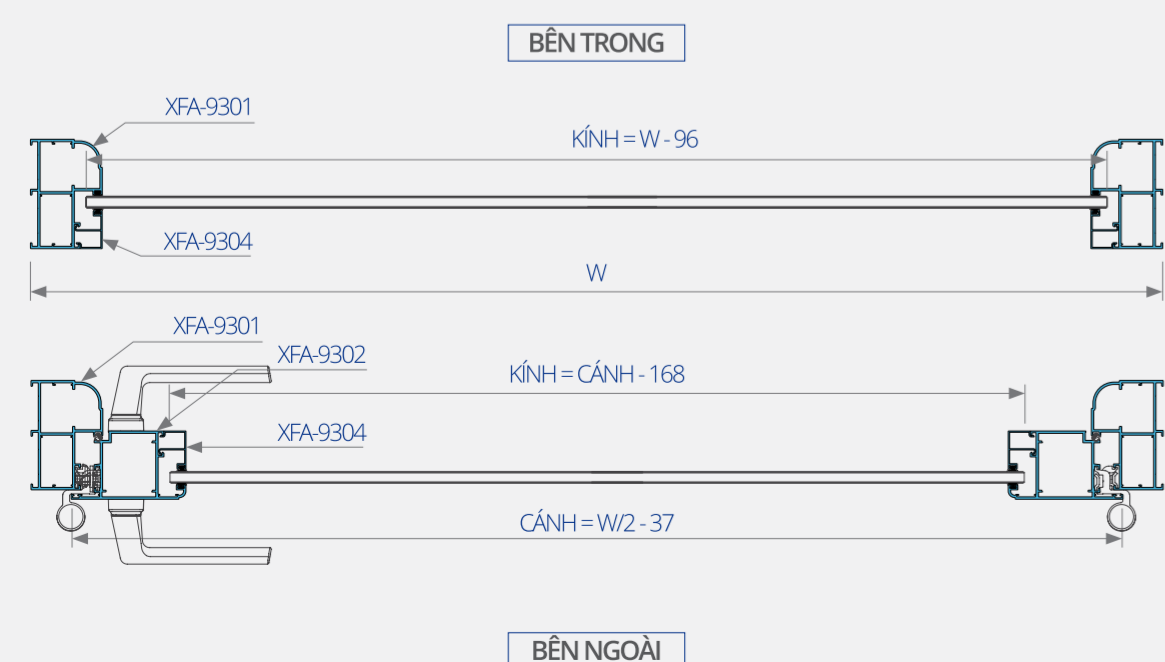
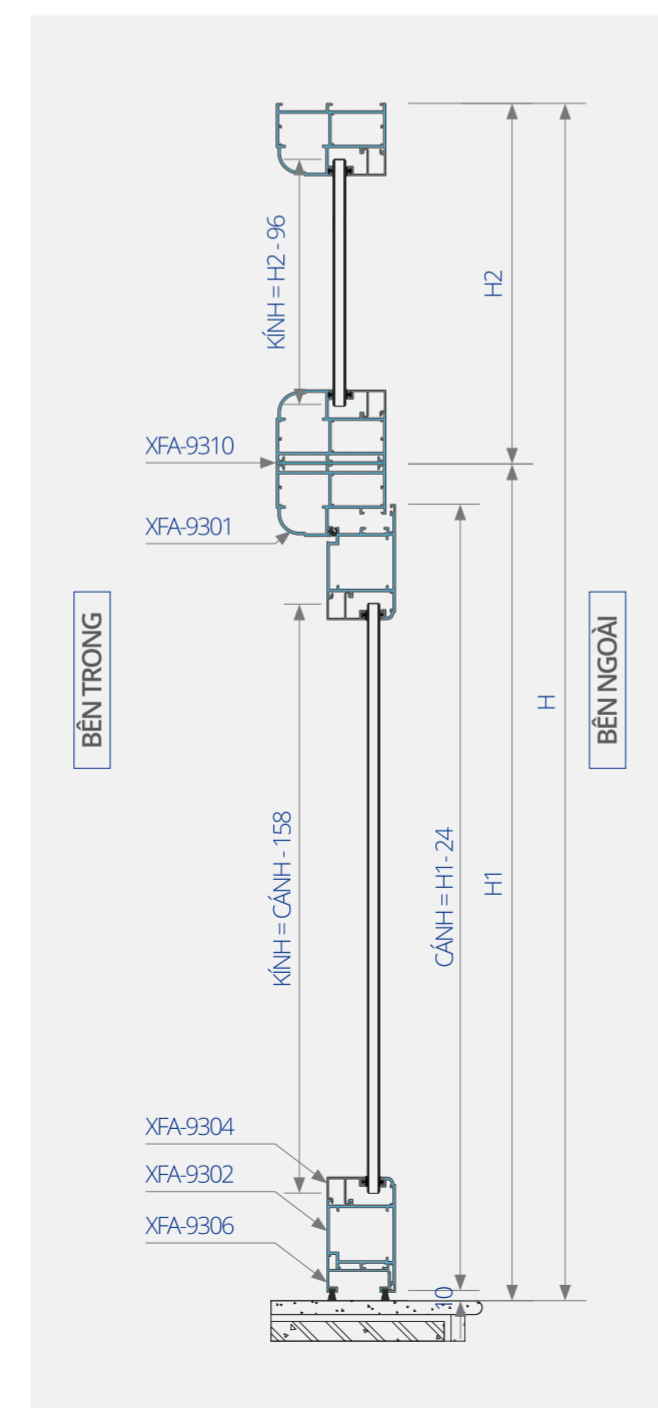
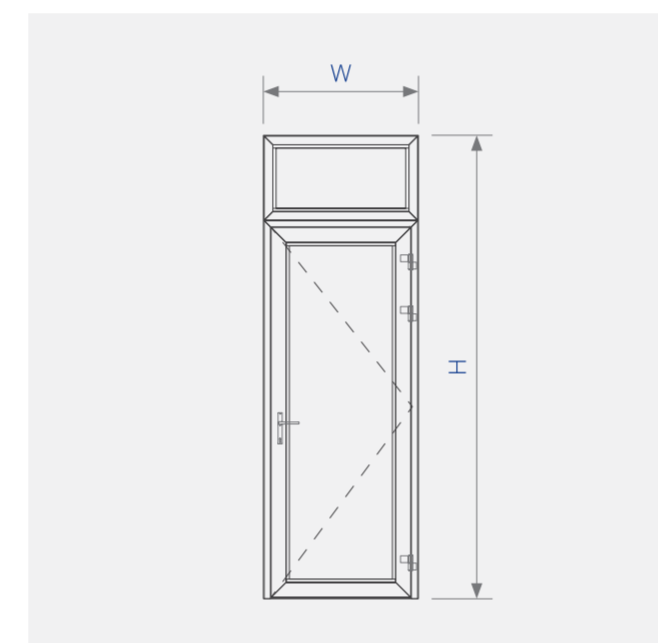

CỬA ĐI MỞ QUAY HỆ XFA PRO

Cửa đi mở quay 2 cánh hệ 93XFA PRO



Sơ đồ lắp ráp cửa đi mở quay 2 cánh hệ 93XFA PRO

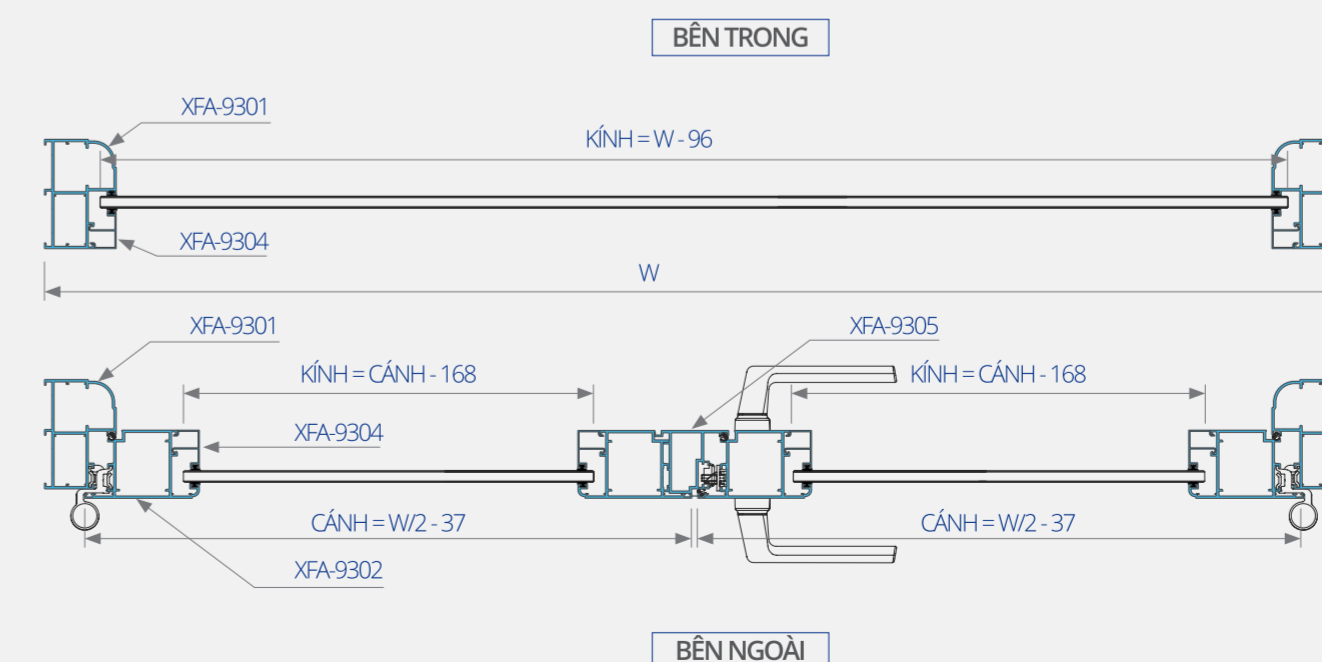
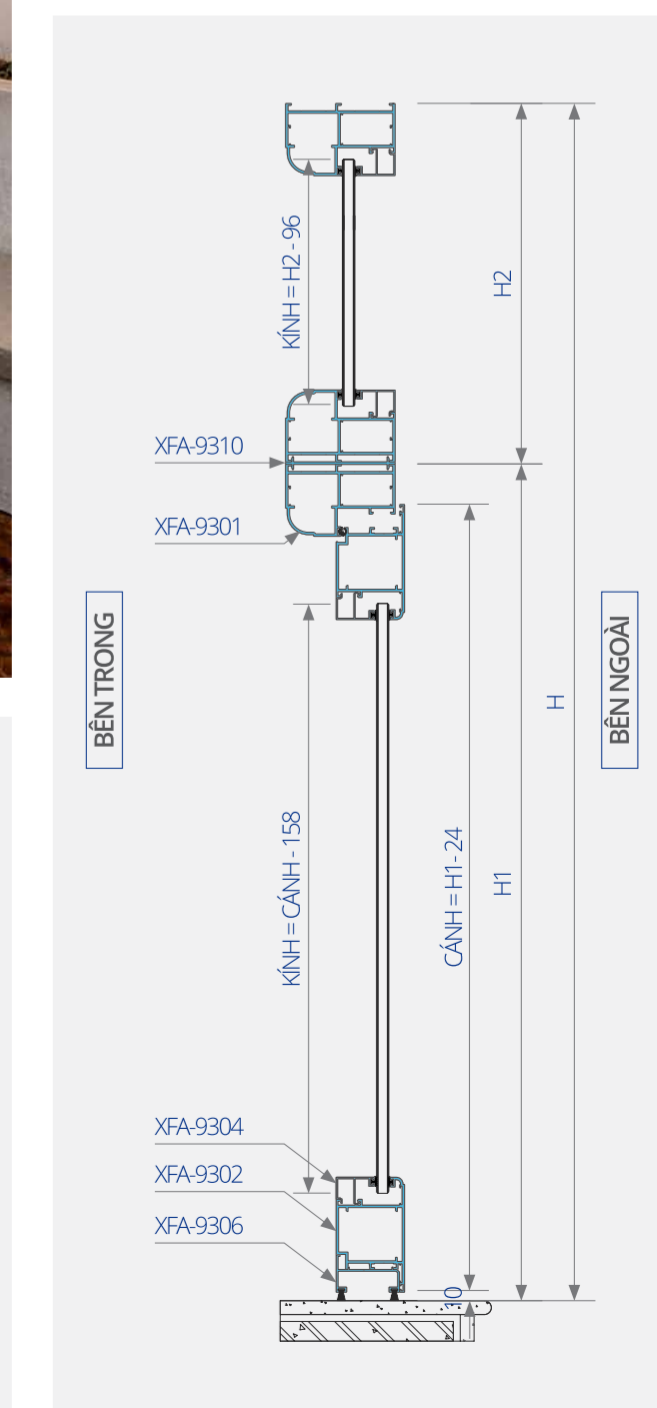
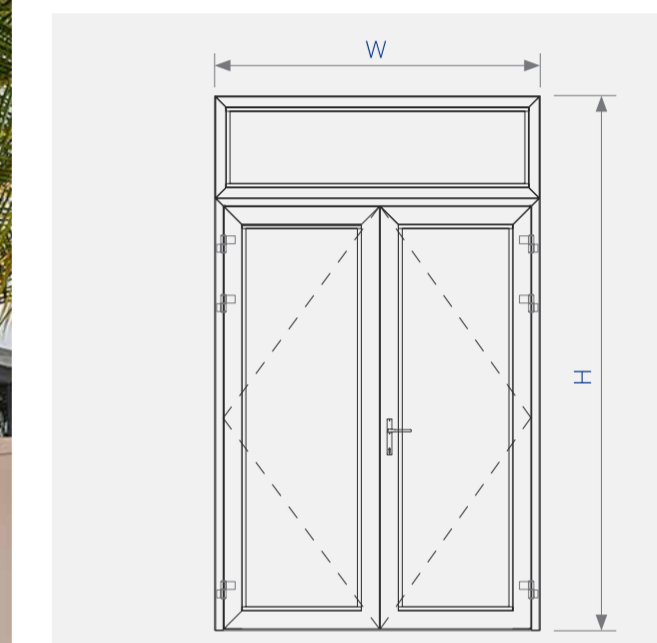

CỬA ĐI MỞ QUAY HỆ XFA PRO

Cửa đi mở quay 4 cánh hệ 93XFA PRO



Sơ đồ lắp ráp cửa đi mở quay 4 cánh hệ 93XFA PRO

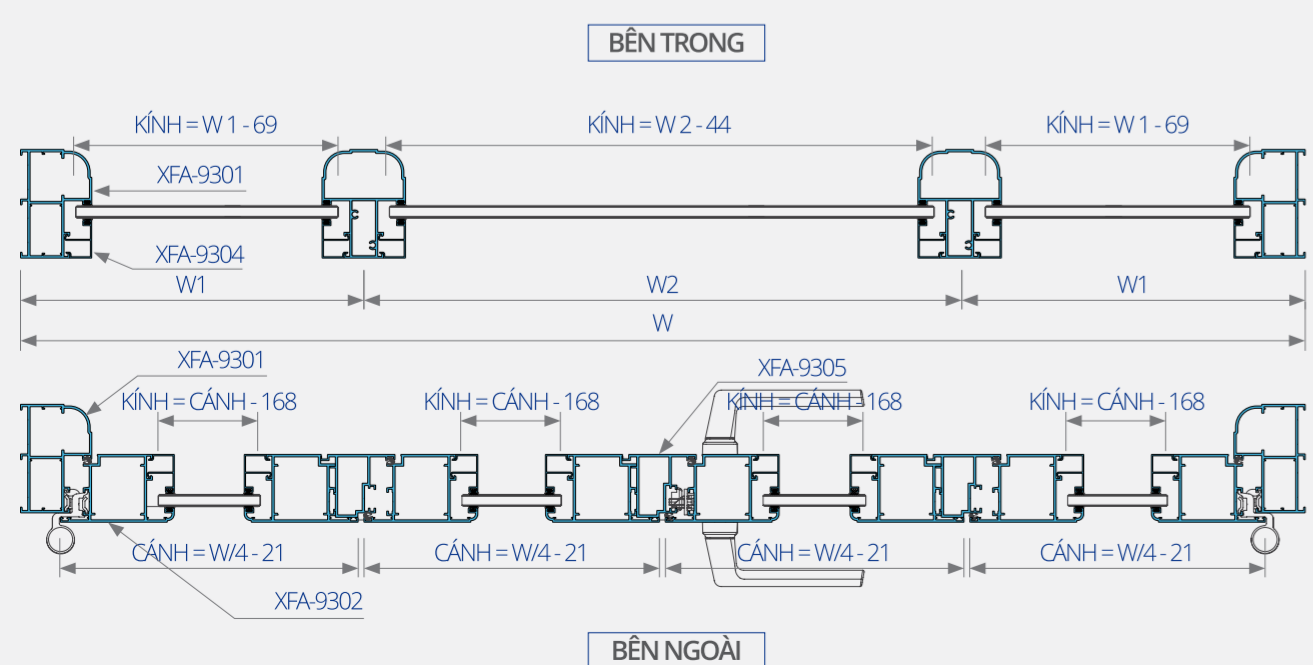
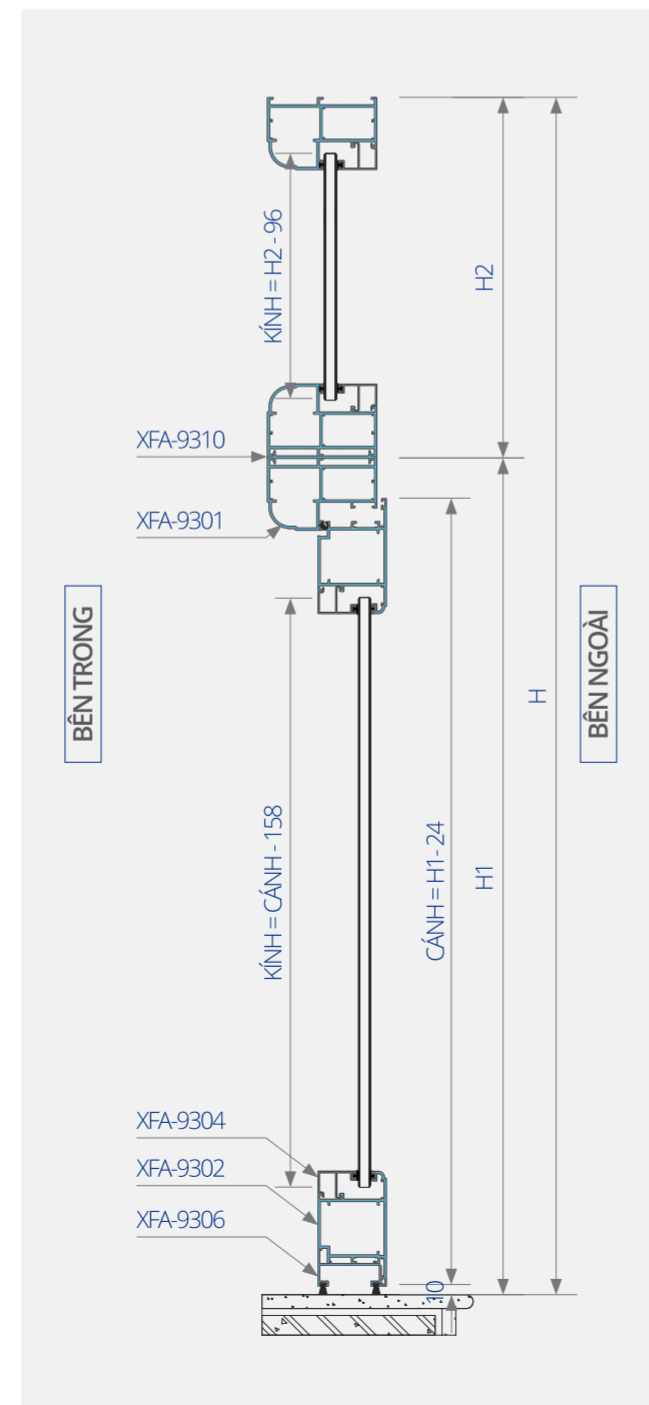
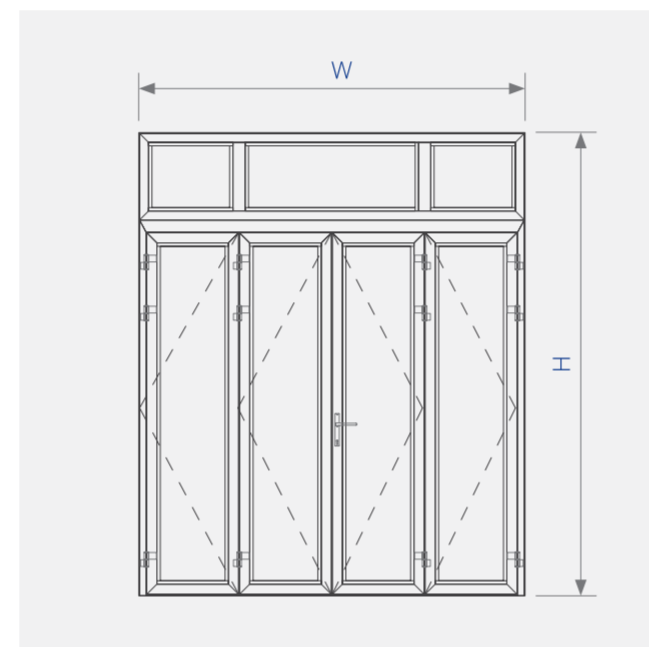

CỬA ĐI LÙA HỆ XFA PRO

Cửa đi lùa 2 cánh hệ 93XFA PRO



Sơ đồ lắp ráp cửa đi lùa 2 cánh hệ 93XFA PRO

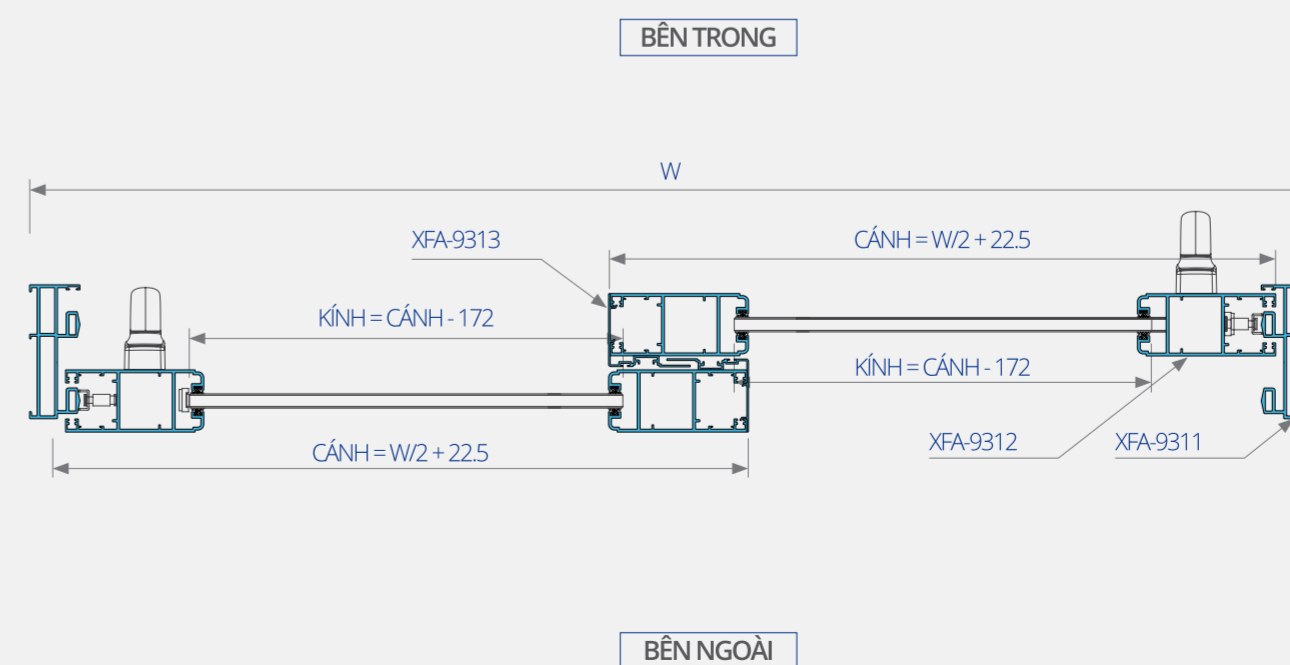
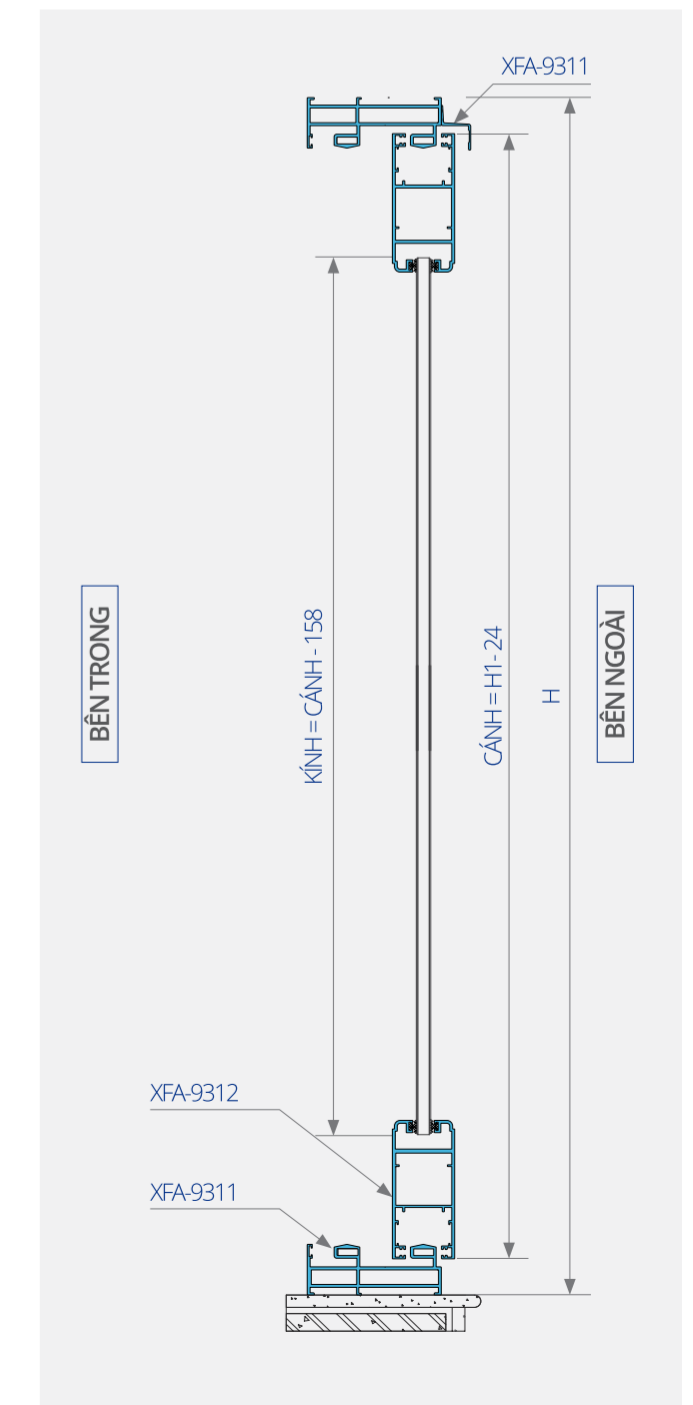
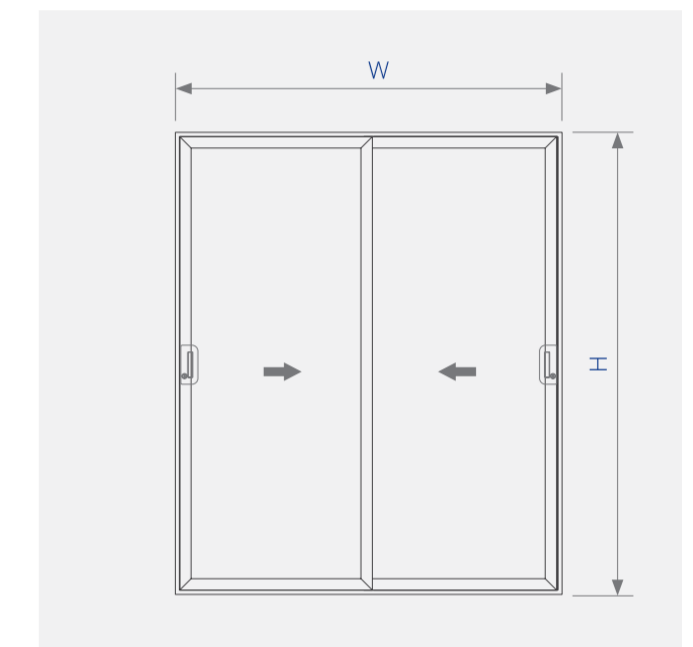

CỬA ĐI LÙA HỆ XFA PRO

Cửa đi lùa 4 cánh hệ 93XFA PRO



Sơ đồ lắp ráp cửa đi lùa 4 cánh hệ 93XFA PRO

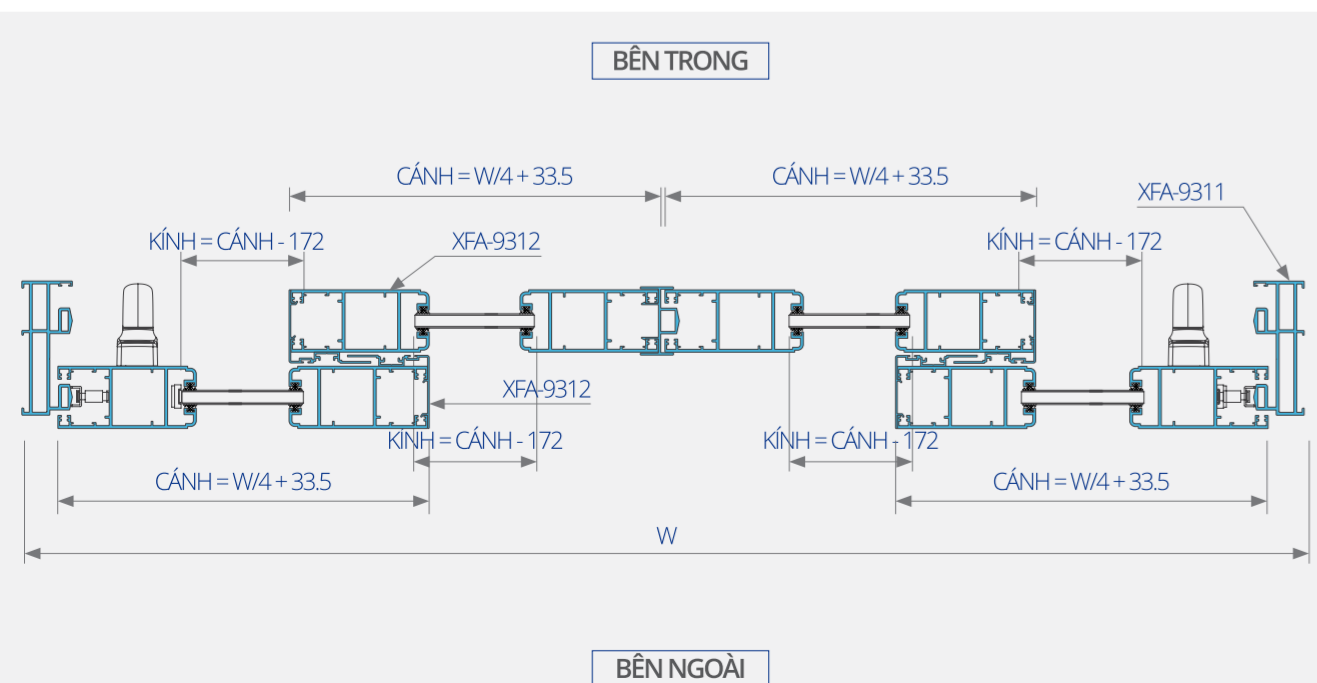
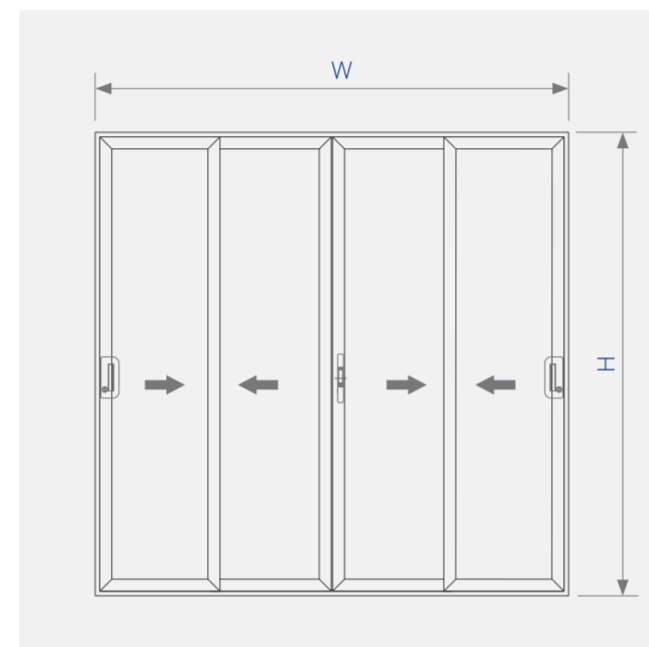

CỬA SỔ MỞ QUAY HỆ XFA PRO

Cửa sổ mở quay 2 cánh hệ 93XFA PRO



Sơ đồ lắp ráp cửa sổ mở quay 2 cánh hệ 93XFA PRO

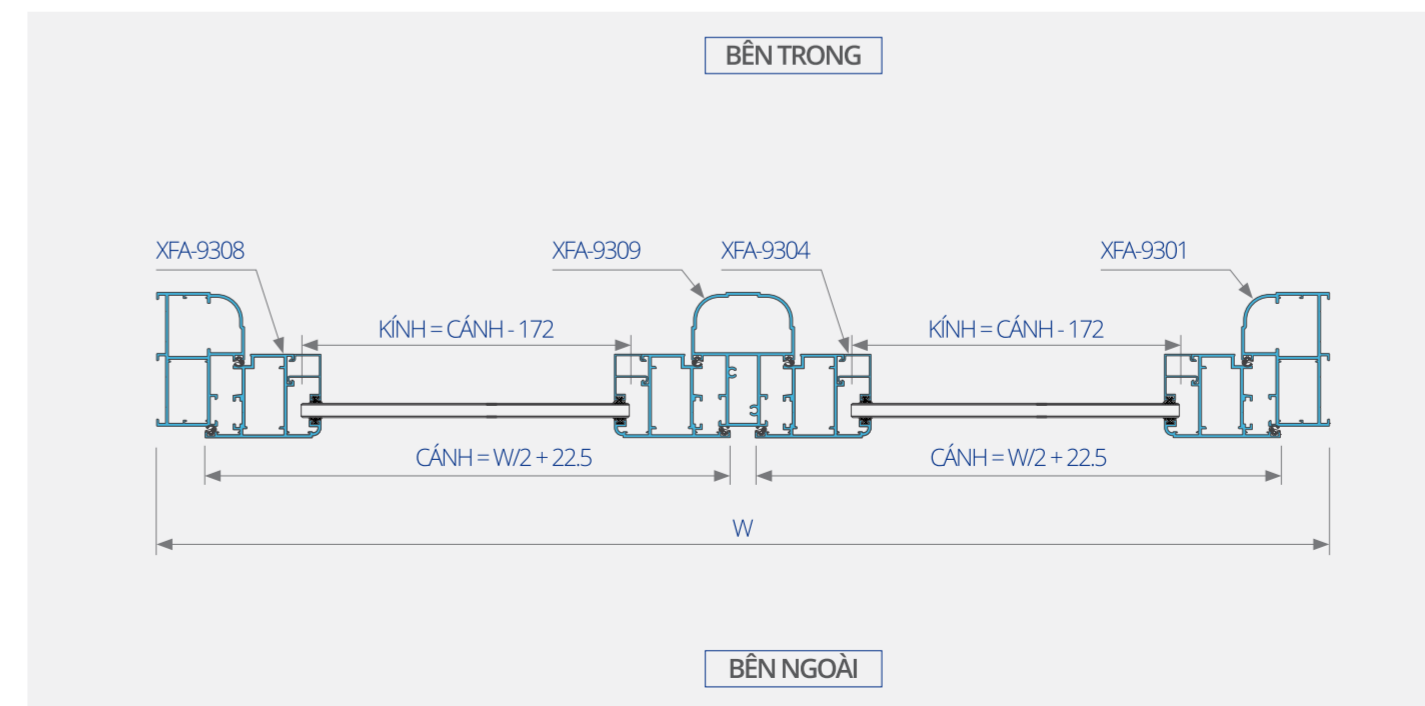
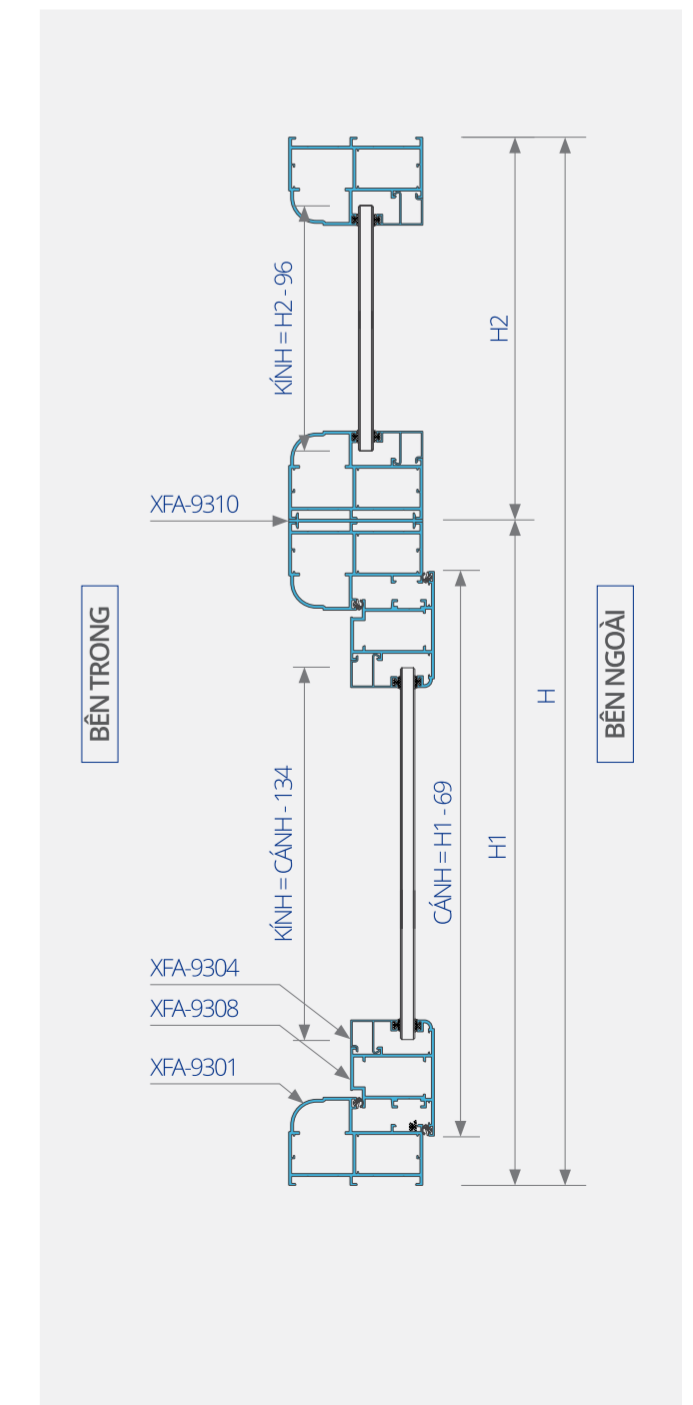
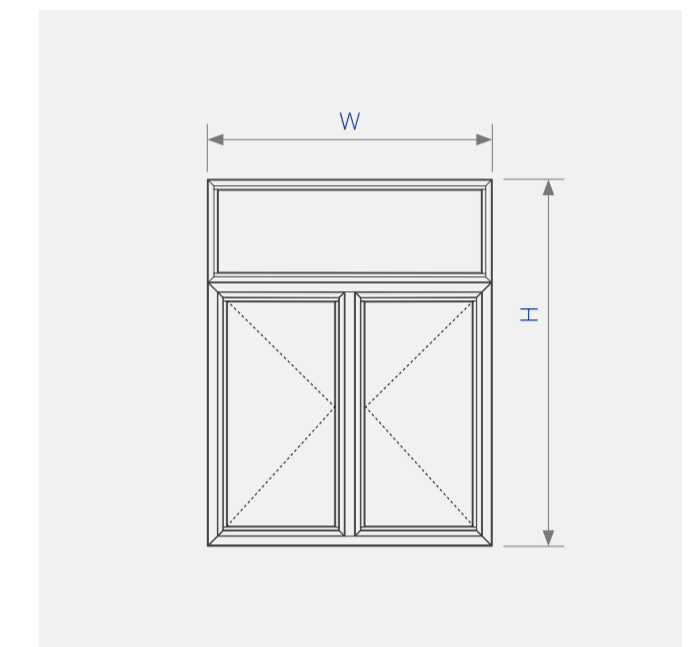

CỬA SỔ BẬT HỆ XFA PRO

Cửa sổ bật hệ 93XFA PRO



Sơ đồ lắp ráp cửa sổ bật hệ 93XFA PRO

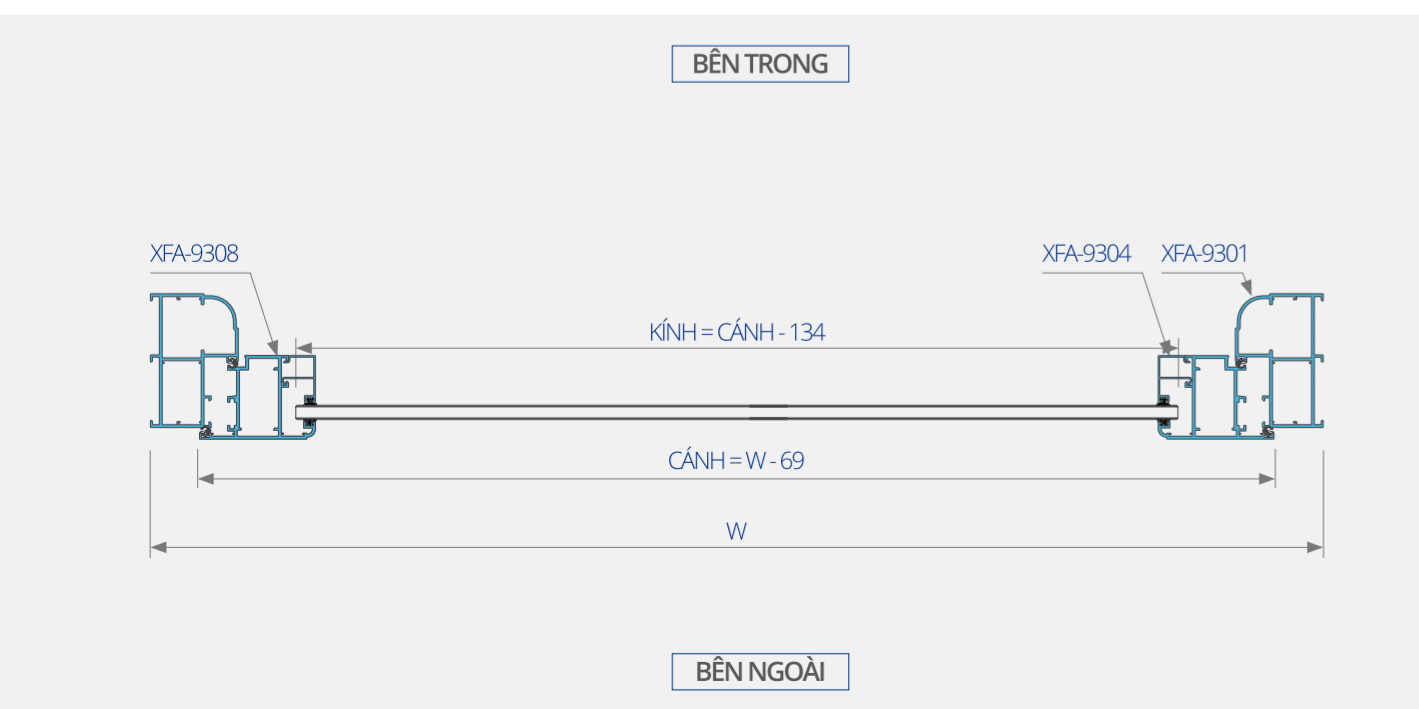
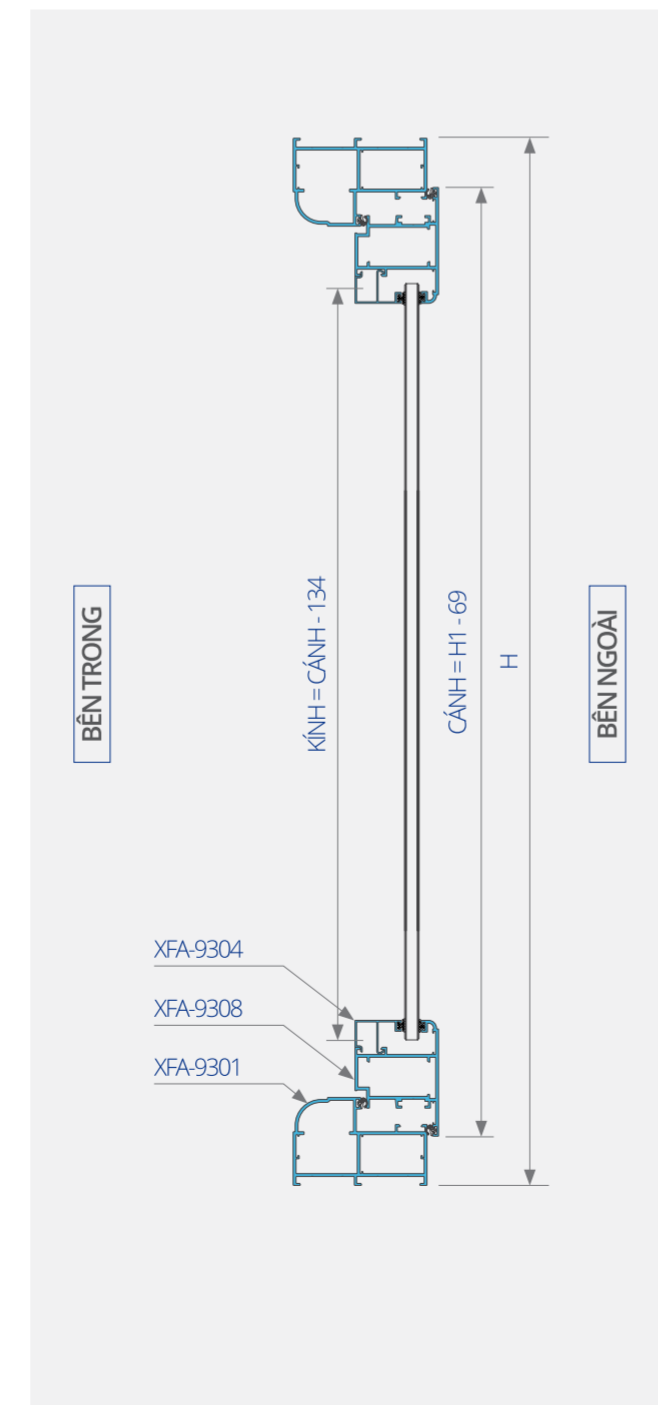
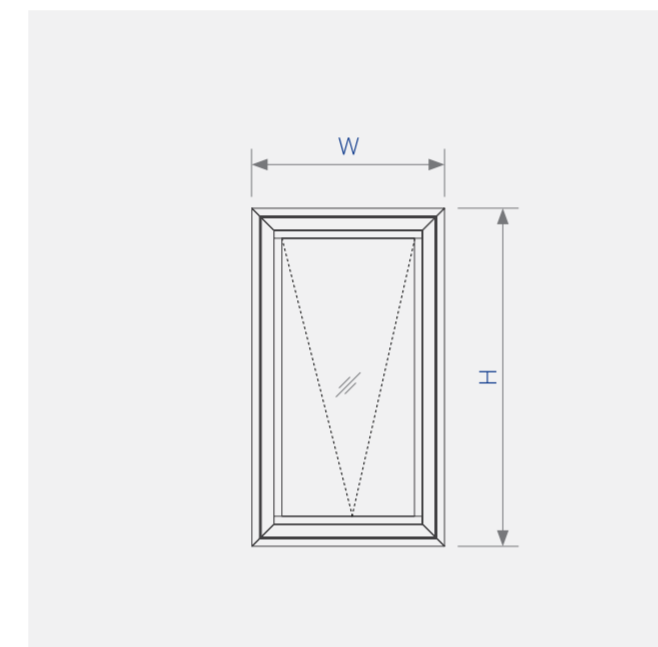

Mặt cắt cửa hệ 93XFA PRO (Độ dày 2.0mm)

"NGUYÊN LIỆU NHẬP KHẨU TỪ ÚC - MADE IN VIETNAM"

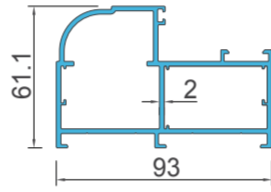
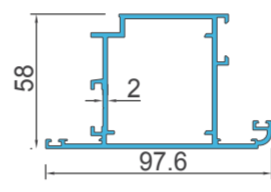
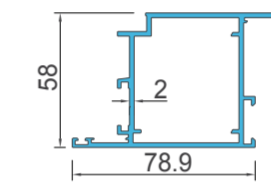
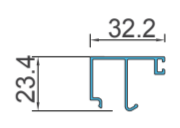
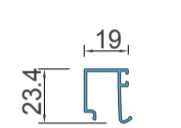
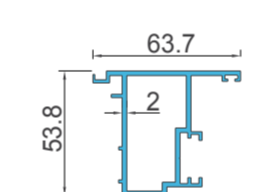
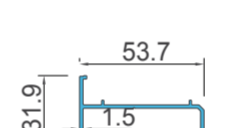
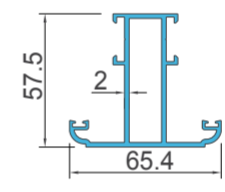
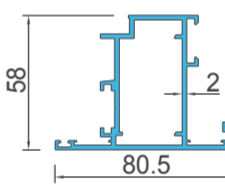
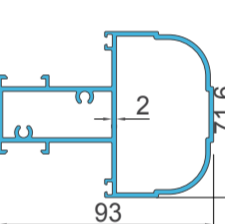
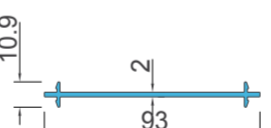
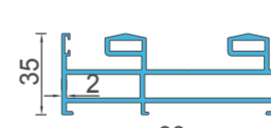
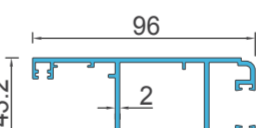
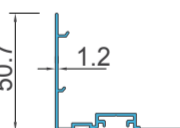
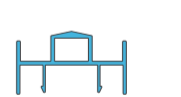
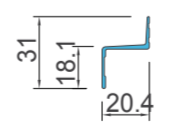
Khung bao cửa đi	Cánh cửa đi mở ngoài	Cánh cửa đi mở trong	Nẹp kính thường	Nẹp kính hộp
 <p>XFA-9301 T=2.0 mm W=1.95 Kg/m</p>	 <p>XFA-9302 T=2.0 mm W=1.68 Kg/m</p>	 <p>XFA-9303 T=2.0 mm W=1.68 Kg/m</p>	 <p>XFA-9304 T=1.1 mm W=0.28 kg/m</p>	 <p>XFA-9304A T=1.1 mm W=0.22 Kg/m</p>
Đồ động hệ 93	Ốp đẩy cánh cửa đi	Đồ chia cánh	Cánh cửa sổ	Đồ chia vách
 <p>XFA-9305 T=1.5 mm W=1.181 Kg/m</p>	 <p>XFA-9306 T=1.5 mm W=0.53 Kg/m</p>	 <p>XFA-9307 T=2.0 mm W=1.28 Kg/m</p>	 <p>XFA-9308 T=2.0 mm W=1.51 Kg/m</p>	 <p>XFA-9309 T=2.0 mm W=2.03 Kg/m</p>
Nối khung 93	Khung bao cửa lùa	Cánh lùa	Móc cánh lùa	Ốp lùa 4 cánh
 <p>XFA-9310 T=2.0 mm W=0.57 Kg/m</p>	 <p>XFA-9311 T=2.0 mm W=1.91 Kg/m</p>	 <p>XFA-9312 T=2.0 mm W=1.87 Kg/m</p>	 <p>XFA-9313 T=1.2 mm W=0.47 Kg/m</p>	 <p>XFA-9314 T=1.6 mm W=0.63 Kg/m</p>
Ốp che mưa				
 <p>XFA-20529 T=1.2 mm W=0.174 Kg/m</p>				

3.1 HỆ CỬA SỔ XFAWINDOW

CỬA SỔ MỞ HỆ XFA55 - XFA1000

Cửa sổ mở hệ XFA55 được lắp ghép từ những thanh nhôm mang thương hiệu XFA được sản xuất tại NHÀ MÁY NHÔM XINGFAWINDOW sử dụng nhôm hợp kim đảm bảo theo tiêu chuẩn quốc tế AL6063-T5 đa dạng về kiểu dáng và màu sắc. Đặc biệt loại sơn vân gỗ phù hợp cho các biệt thự và nhà phố, giữ được tính truyền thống của cửa gỗ nhưng không bị bạc màu hay cong vênh theo thời gian.



CỬA SỔ MỞ HỆ XFA55

Cửa sổ mở hất 1 cánh hệ XFA55



Sơ đồ lắp ráp cửa sổ mở hất 1 cánh hệ XFA55

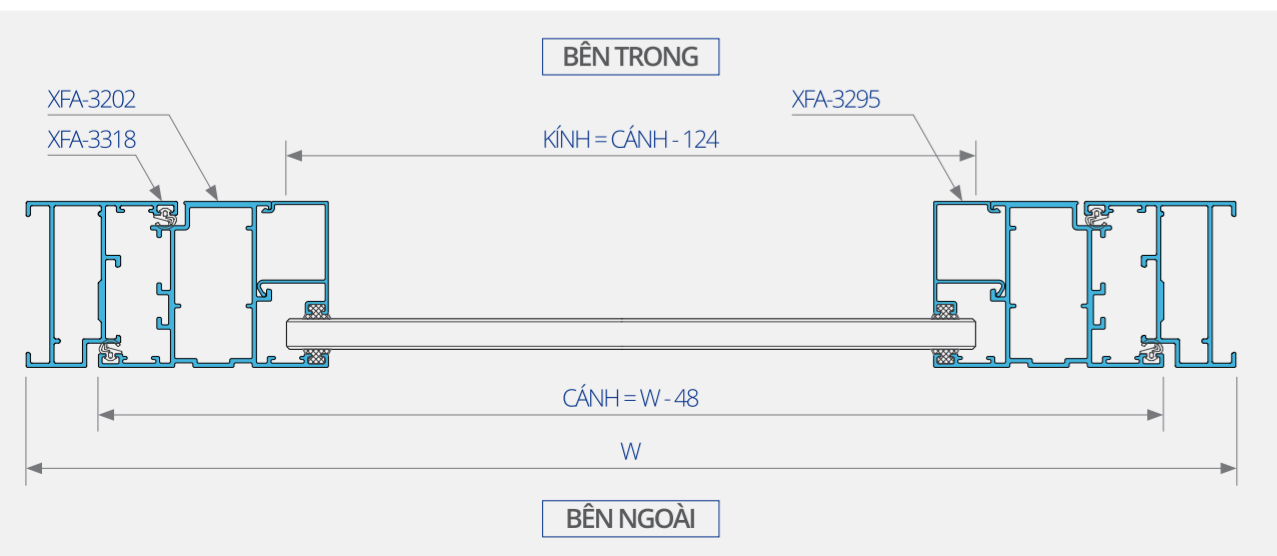
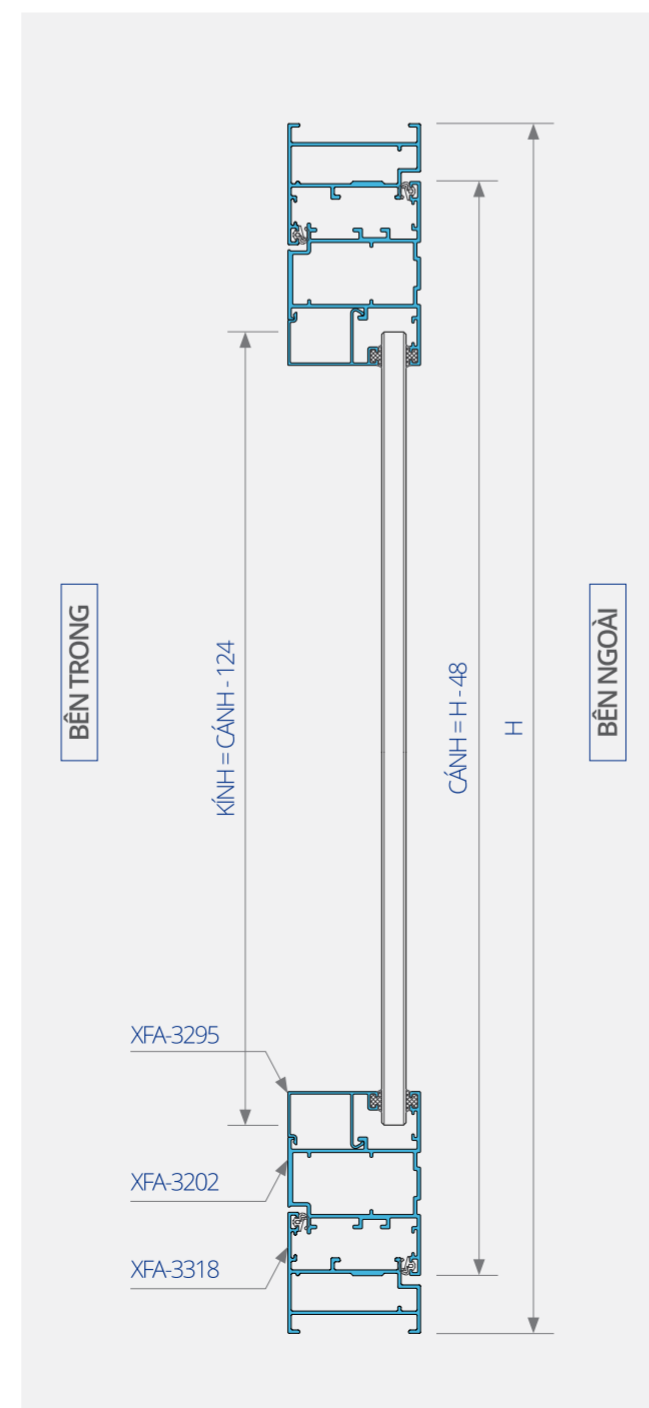
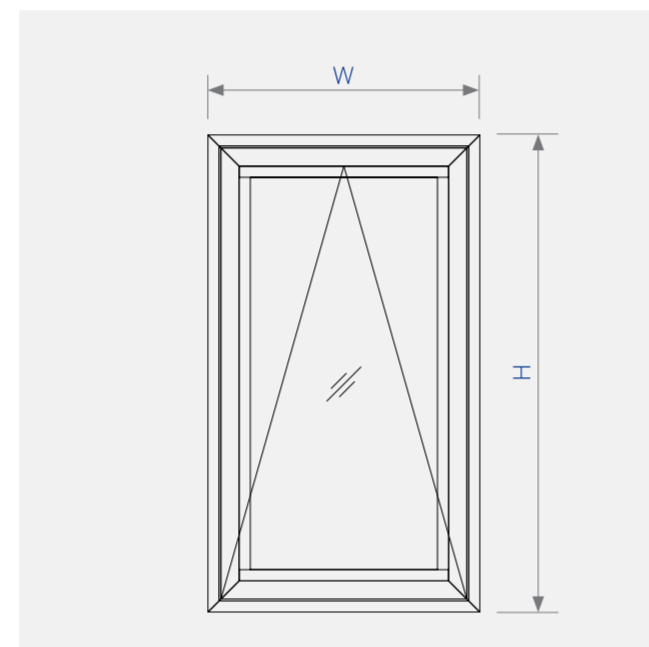

CỬA SỔ MỞ HỆ XFA1000

Cửa sổ mở quay 1 cánh hệ XFA1000



Sơ đồ lắp ráp cửa sổ mở quay 1 cánh hệ XFA1000

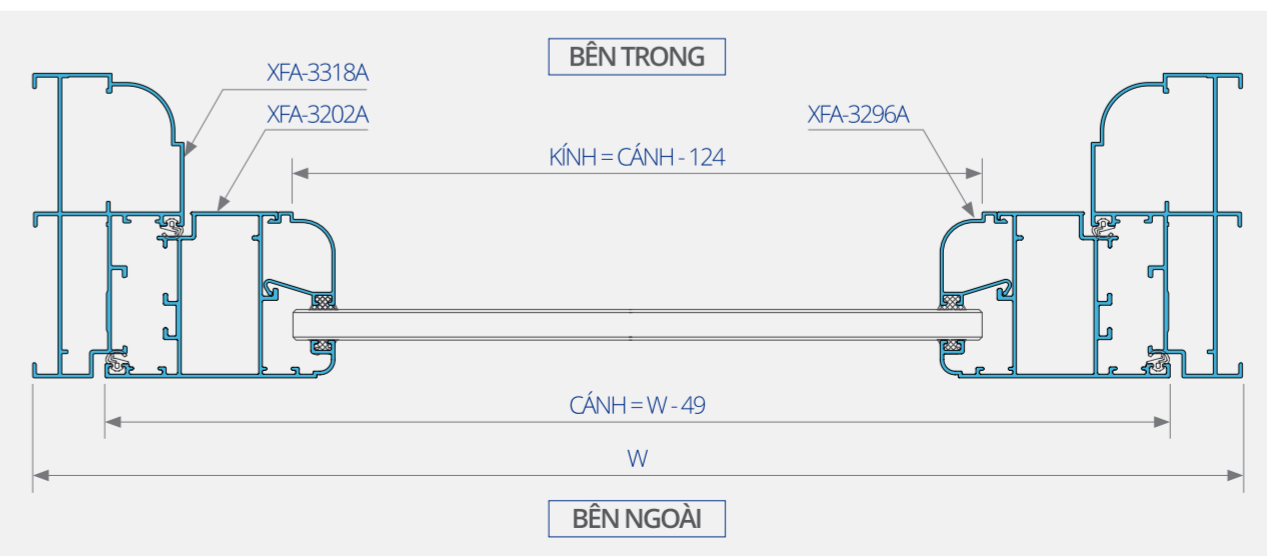
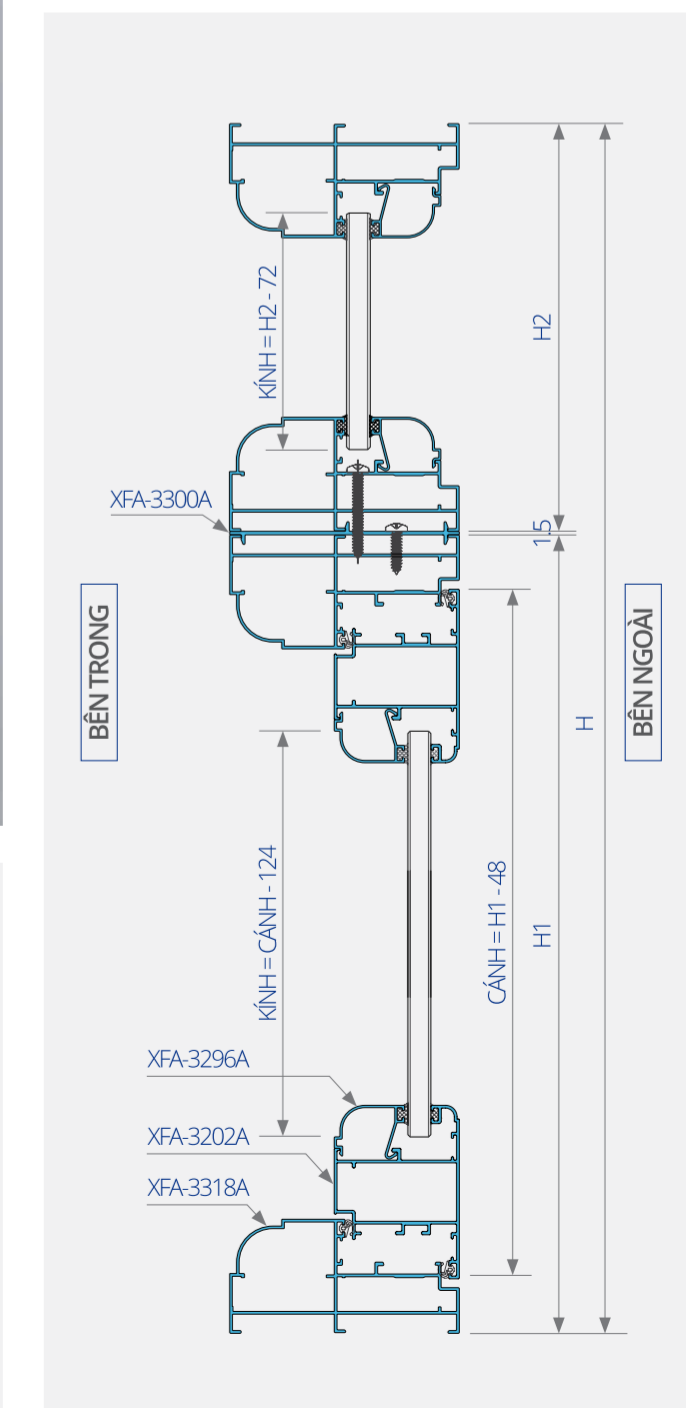
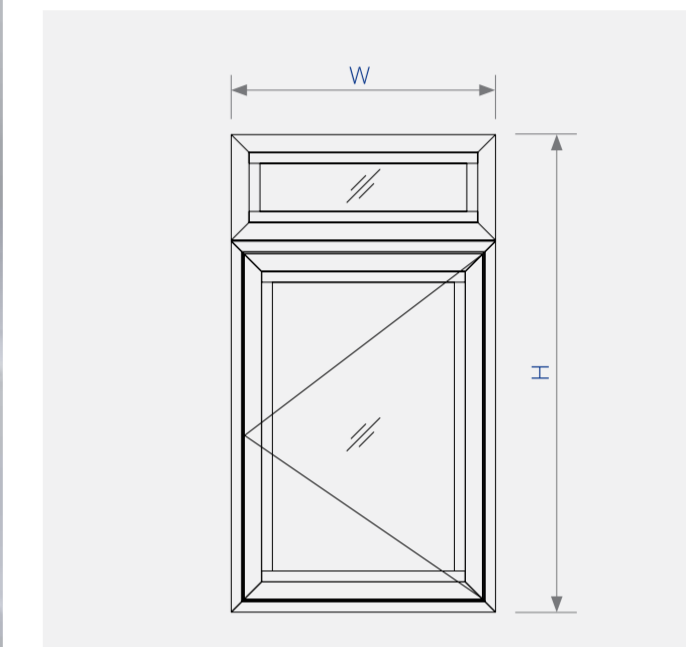

SẢN PHẨM

CỬA ĐI

CỬA SỔ

MẶT DỰNG

CỬA CUỐN

CỬA SỔ MỞ
HỆ XFA55

Cửa sổ mở quay 2 cánh hệ XFA55



Sơ đồ lắp ráp cửa sổ mở quay 2 cánh hệ XFA55

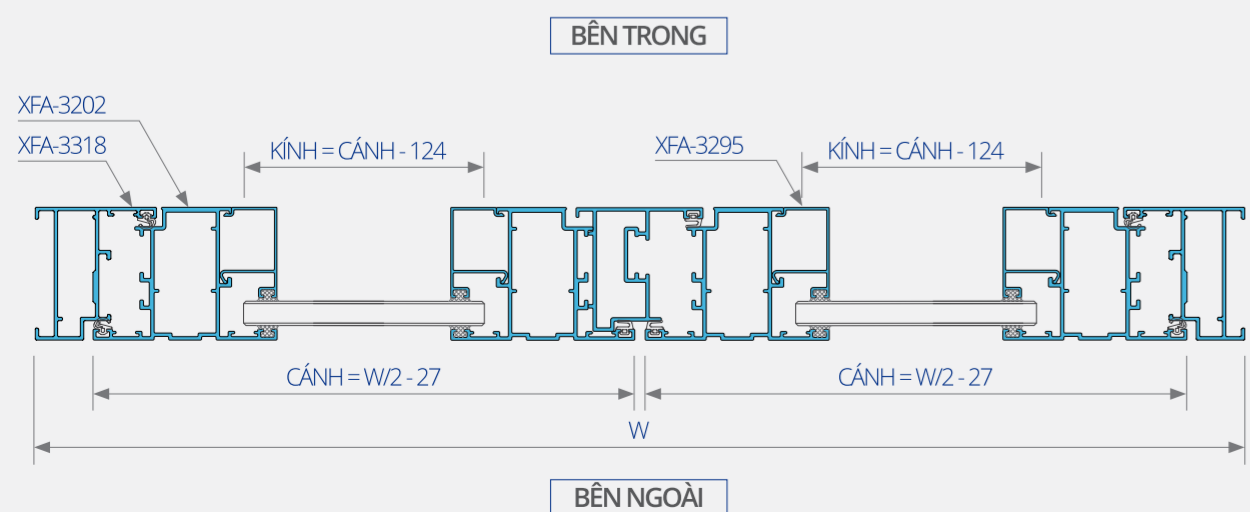
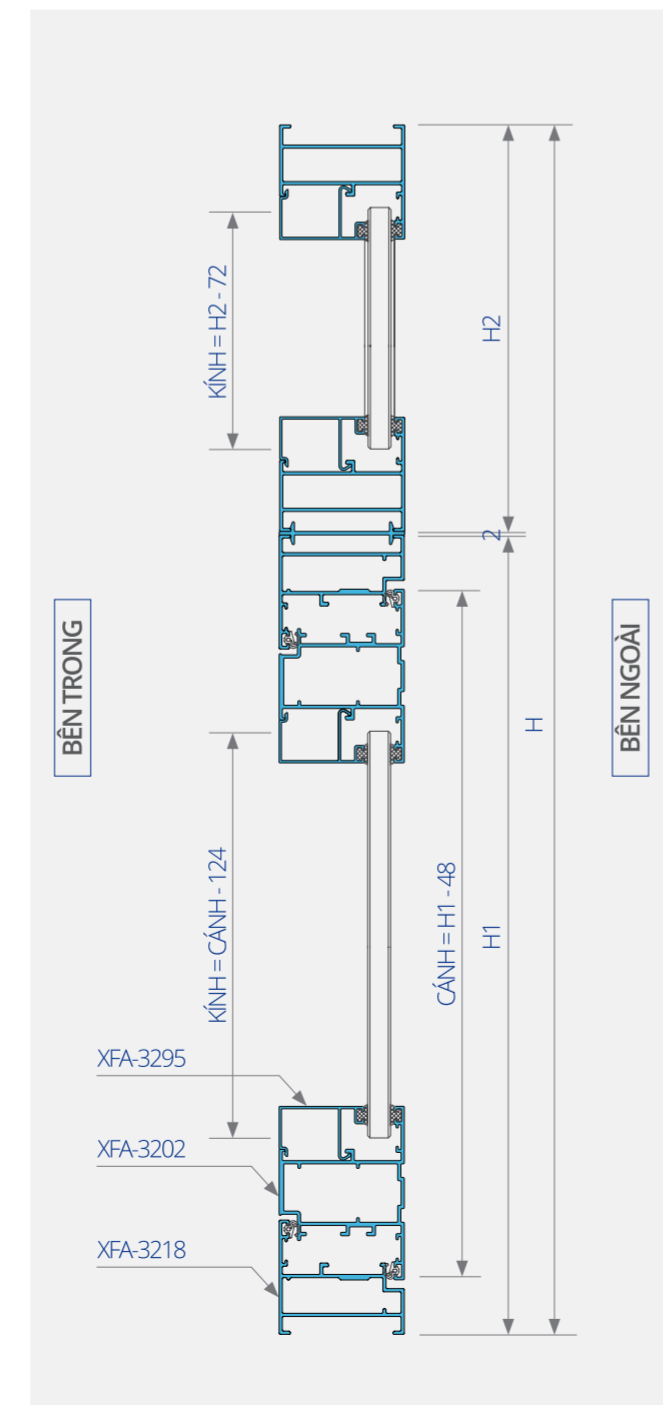
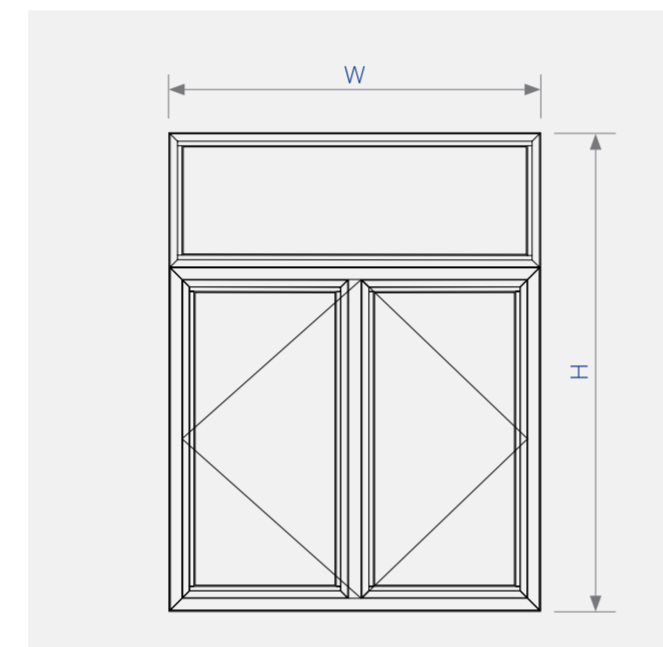

Mặt cắt cửa sổ mở hệ XFA55 (Độ dày 1.2 - 1.4 mm)

"NGUYÊN LIỆU NHẬP KHẨU TỪ ÚC - MADE IN VIETNAM"

Khung bao cửa sổ	Cánh cửa sổ	Đồ động cửa sổ	Đồ động cánh cửa (Dùng chung cửa đi & cửa sổ)	Đồ cố định
 XFA-3318 T=1.4 mm W=0.843 Kg/m	 XFA-3202 T=1.4 mm W=1.092 Kg/m	 XFA-3033 T=1.4 mm W=0.83 Kg/m	 XFA-3329A T=1.4 mm W=0.89 kg/m	 XFA-3313 T=1.4 mm W=1.03 Kg/m
Đồ cố định (có lỗ vít)	Khung bao vách kính	Nẹp nổi khung (nhỏ)	Đồ động cánh cửa đi	Khung bao (chuyển hướng)
 XFA-3203 T=1.4 mm W=0.93 Kg/m	 XFA-3209 T=1.4 mm W=0.804 Kg/m	 XFA-3300 T=1.8 mm W=0.345 Kg/m	 XFA-3310 T=1.6 mm W=1.308 Kg/m	 XFA-3208 T=1.4 mm W=0.762 Kg/m
Nổi khung 90°	Lá sách (Louver)	Khung lá sách (Louver)	Ke góc (cánh)	Ke góc (C3209-C3218)
 XFA-3326 T=2.0 mm W=1.260 Kg/m	 XFA-192 T=1.2 mm W=0.317 Kg/m	 XFA-1283 T=1.2 mm W=0.29 Kg/m	 XFA-1697 T=2.6 mm W=2.15 Kg/m	 XFA-1687 T=14 mm W=3.03 Kg/m
Nẹp kính (3318 & 3313)	Nẹp kính (Kính dưới 12mm)	Khung bao cố định	Cánh cửa sổ (bo)	Cánh cửa sổ (bo không nẹp)
 XFA-3296 T=1.0 mm W=0.237 Kg/m	 XFA-3295 T=1.0 mm W=0.28 Kg/m	 XFA-3318A T=1.2 mm W=1.18 Kg/m	 XFA-3202A T=1.2 mm W=0.96 Kg/m	 XFA-C3202B T=1.2 mm W=1.05 Kg/m

3.2 HỆ CỬA SỔ XFAWINDOW

CỬA SỔ LÙA HỆ XFA93

Cửa sổ trượt hệ XFA93 mang kiểu dáng sang trọng của thời đại mới tiết kiệm không gian và sự an toàn cho ngôi nhà của bạn. Có nhiều màu sắc: trắng sữa, màu ghi xám, màu nâu ánh kim và màu đen ... phù hợp với nhiều kiểu kiến trúc.



SẢN PHẨM

CỬA ĐI

CỬA SỔ

MẶT DỰNG

CỬA CUỐN

CỬA SỔ LÙA
HỆ XFA93

Cửa sổ lùa 2 cánh hệ XFA93

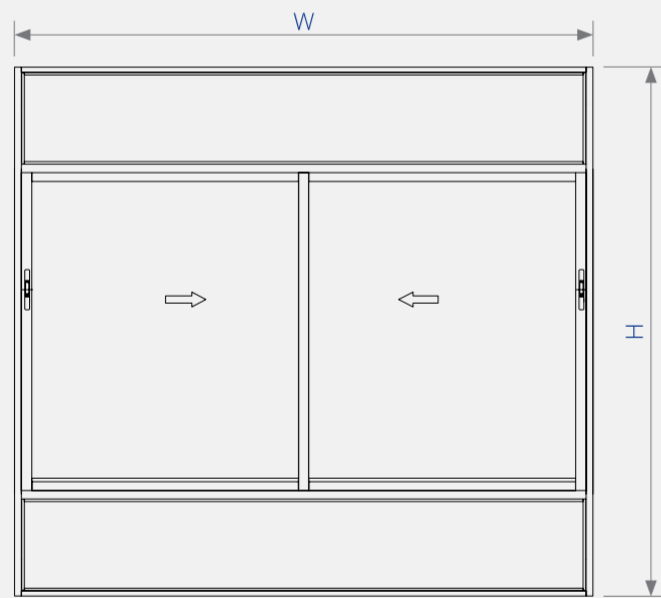

Sơ đồ lắp ráp cửa sổ lùa 2 cánh hệ XFA93

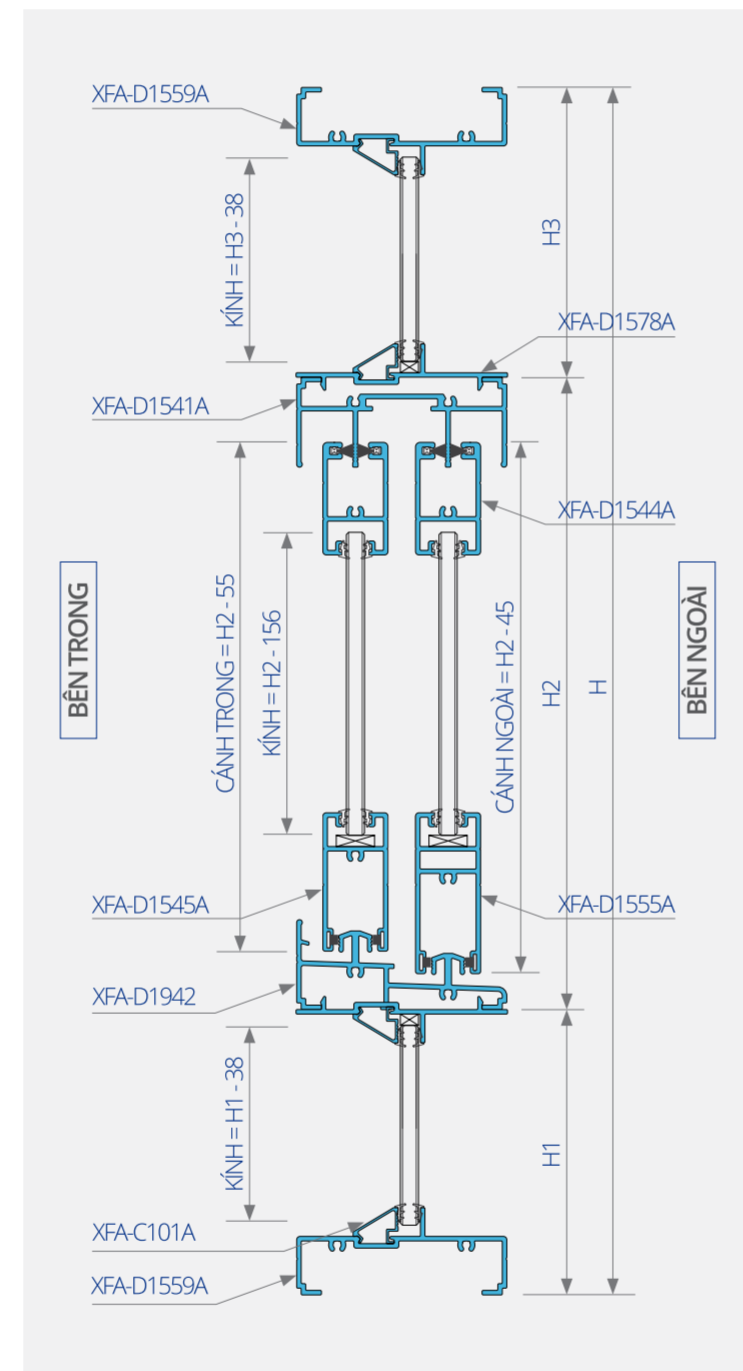

BÊN TRONG

BÊN NGOÀI

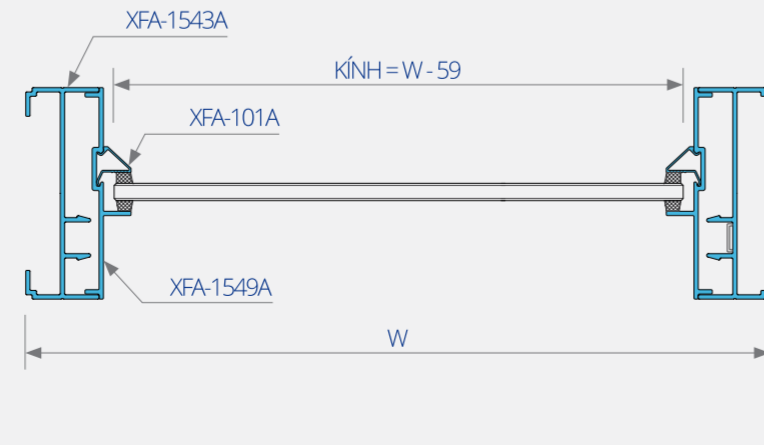
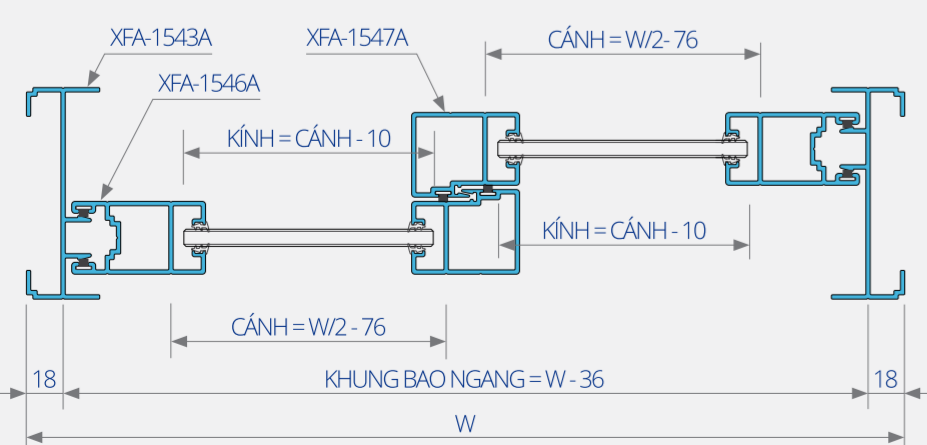

BÊN TRONG

BÊN NGOÀI

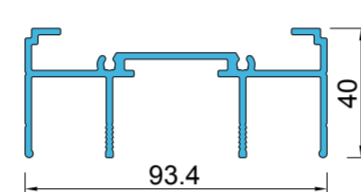
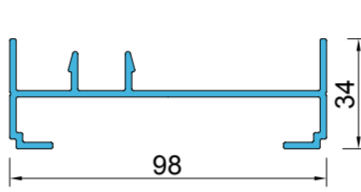
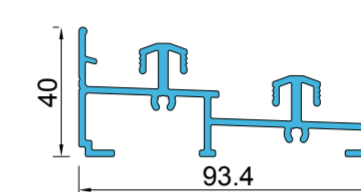
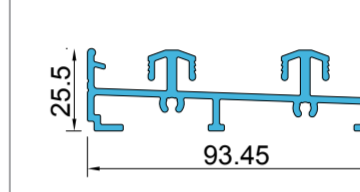
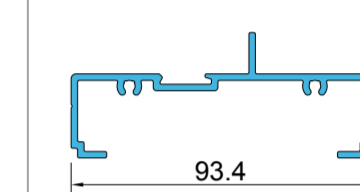
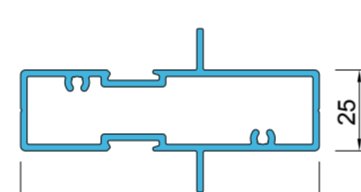
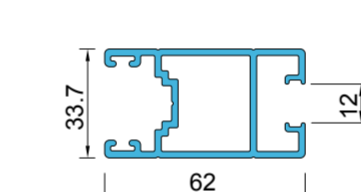
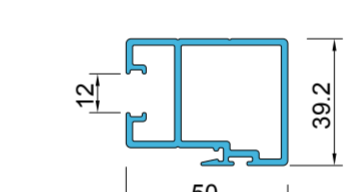
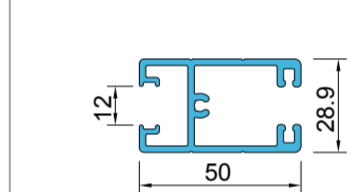
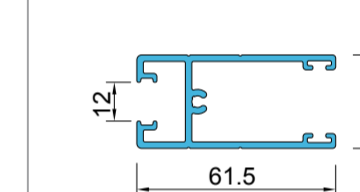
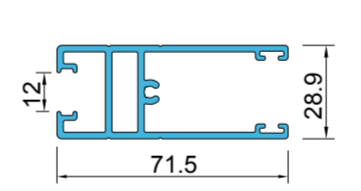
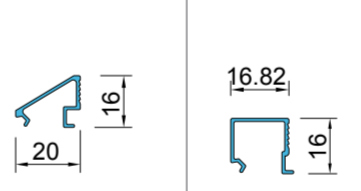
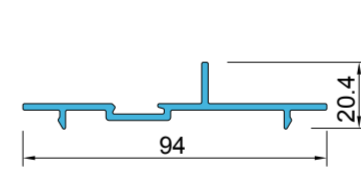
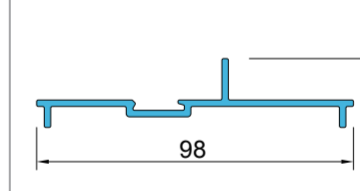

Mặt cắt cửa sổ lùa hệ XFA93 (Độ dày 1.6 - 2.0 mm)

"NGUYÊN LIỆU NHẬP KHẨU TỪ ÚC - MADE IN VIETNAM"

Khung bao ngang trên	Khung bao đứng lùa	Khung bao ngang dưới	Khung bao ngang dưới	Khung bao vách kính
 93.4 40	 98 34	 93.4 40	 93.45 25.5	 93.4 26
XFA-D1541A T=1.8 mm W=1.2 Kg/m	XFA-D1543A T=1.6 mm W=0.922 Kg/m	XFA-D1942 T=1.6 mm W=1.312 Kg/m	XFA-D1942A T=1.6 mm W=1.148 kg/m	XFA-D1559A T=1.8 mm W=0.954 Kg/m
Đồ cố định vách kính	Cánh đứng tron	Cánh đứng móc	Cánh ngang trên	Cánh ngang dưới (trong)
 92.4 25	 62 33.7 12	 50 39.2 12	 50 28.9 12	 61.5 28.9 12
XFA-D2618 T=1.7 mm W=1.421 Kg/m	XFA-D1546A T=1.6 mm W=1.066 Kg/m	XFA-D1547A T=1.5 mm W=0.899 Kg/m	XFA-D1544A T=1.6 mm W=0.807 Kg/m	XFA-D1545A T=1.6 mm W=0.833 Kg/m
Cánh ngang dưới (ngoài)	Nẹp kính		Ốp k.bao ngang trên	Ốp k.bao đứng
 71.5 28.9 12	 20 16	 16 16.82	 94 20.4	 98 21.3
XFA-D1555A T=1.6 mm W=1.049 Kg/m	XFA-C101 T=0.9 mm W=0.11 Kg/m	XFA-101A T=0.9 mm W=0.136 Kg/m	XFA-D1578A T=1.8 mm W=0.652 Kg/m	XFA-D1549A T=1.8 mm W=0.712 Kg/m

CỬA SỔ/ CỬA LÙA HỆ VÁT CẠNH XFA55

Cửa sổ lùa hệ XFA55

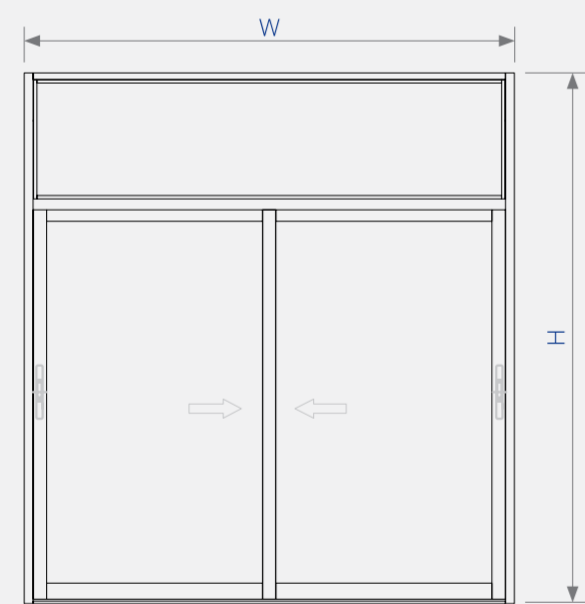

Sơ đồ lắp ráp cửa sổ lùa hệ XFA55

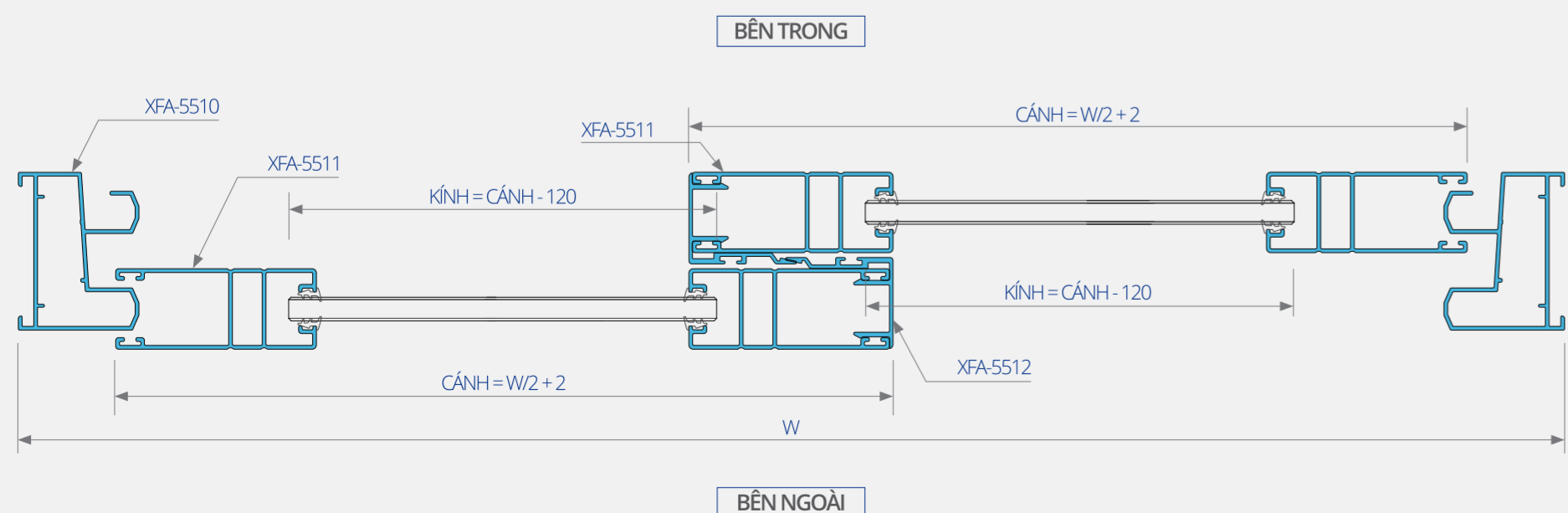
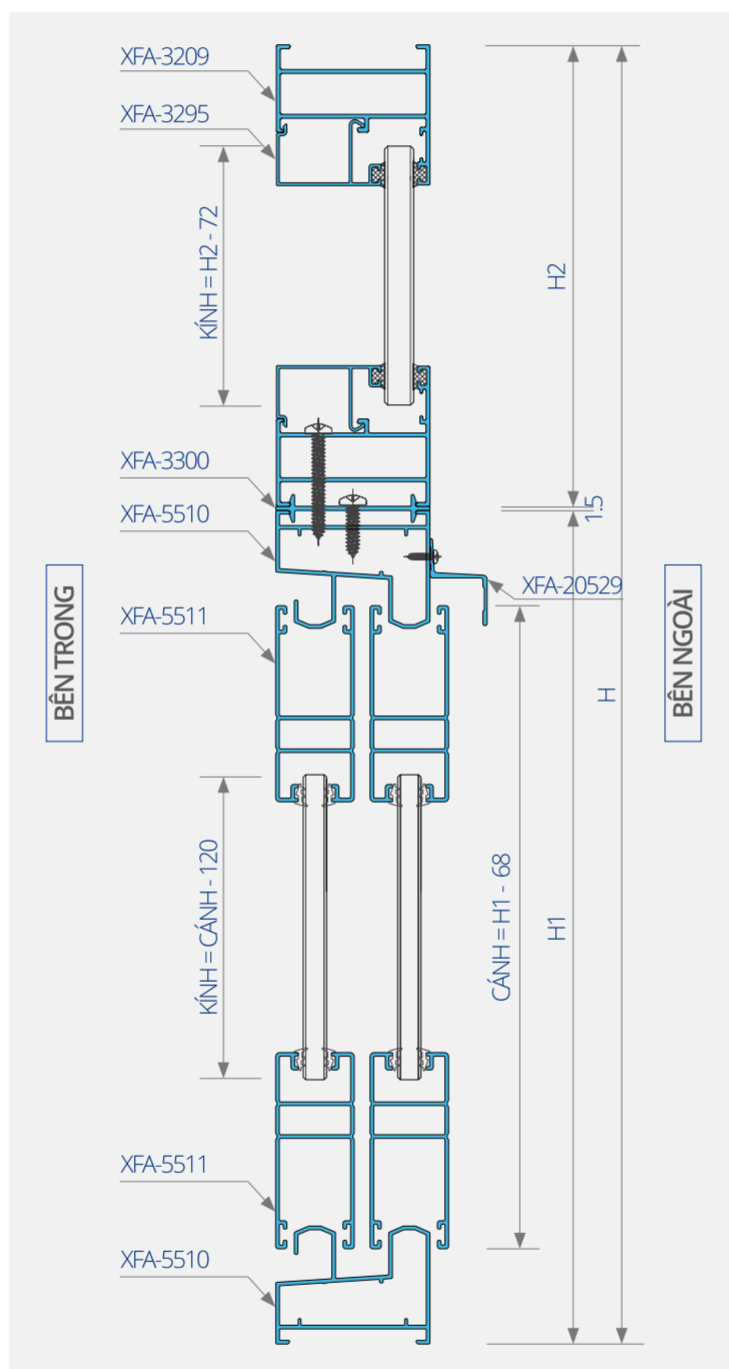

Mặt cắt cửa sổ lùa hệ XFA55 (Độ dày 1.2 mm)

"NGUYÊN LIỆU NHẬP KHẨU TỪ ÚC - MADE IN VIETNAM"

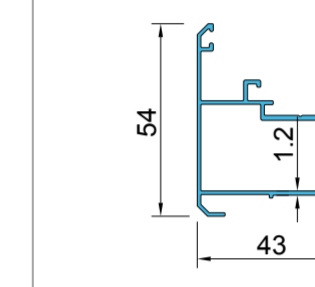
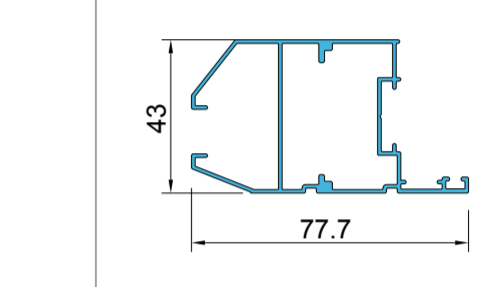
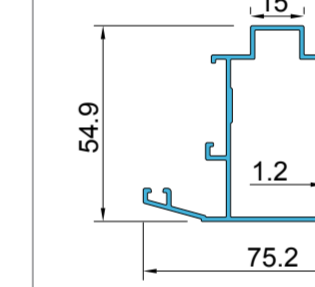
Khung bao (cửa đi + cửa sổ)	Cánh cửa đi	Đồ động cửa đi	Đồ động (dùng chung)	Cánh cửa sổ	
 XFA-5501 T=1.2 mm W=0.86 Kg/m	 XFA-5502 T=1.2 mm W=1.02 Kg/m	 XFA-5505 T=1.2 mm W=0.60 Kg/m	 XFA-5505A T=1.2 mm W=0.595 kg/m	 XFA-5504 T=1.2 mm W=0.8 Kg/m	
Cánh cửa đi (nẹp liền)	Chia cánh (nẹp rời)	Chia cánh (nẹp liền)	Chia khung cửa sổ	Nẹp kính cánh	
 XFA-5503A T=1.2 mm W=1.02 Kg/m	 XFA-5506 T=1.2 mm W=0.90 Kg/m	 XFA-5506A T=1.2 mm W=0.97 Kg/m	 XFA-5507 T=1.2 mm W=0.87 Kg/m	 XFA-5508 T=1.2 mm W=0.26 Kg/m	
Nẹp kính khung	Ốp chân cửa đi	Khung bao lùa	Cánh cửa lùa	Móc cánh lùa	
 XFA-5509 T=0.8 mm W=0.18 Kg/m	 XFA-5516 T=1.2 mm W=0.35 Kg/m	 XFA-5510A T=1.4 mm W=1.015 Kg/m	 XFA-5511A T=1.4 mm W=0.872 Kg/m	 XFA-5512 T=1.2 mm W=0.40 Kg/m	
Ốp cánh giữa (4 cánh)	Ốp che mưa	Khung bao lùa (Quảng Đông)	Cánh lùa (Quảng Đông)	Ốp cánh	Móc cánh
 XFA-5515 T=1.2 mm W=0.39 Kg/m	 XFA-20529 T=1.2 mm W=0.174 Kg/m	 XFA-22532 T=1.2 mm W=0.830 Kg/m	 XFA-20526 T=1.2 mm W=0.82 Kg/m	 XFA-20528 T=1.2 mm W=0.214 Kg/m	 XFA-20527 T=1.2 mm W=0.341 Kg/m

04 MẶT DỰNG XFAWINDOW

MẶT DỰNG HỆ XFA65

Mặt dựng XFA65 là hệ thống mặt dựng nhôm có thể sử dụng cho mọi loại bề mặt bên ngoài của tòa nhà, đặc biệt phù hợp với bề mặt tòa nhà cao tầng như trung tâm thương mại, văn phòng cao ốc.

SẢN PHẨM

CỬA ĐI

CỬA SỔ

MẶT DỰNG

CỬA CUỐN

MẶT DỰNG HỆ XFA65

Mặt dựng hệ XFA65

"NGUYÊN LIỆU NHẬP KHẨU TỪ ÚC - MADE IN VIETNAM"

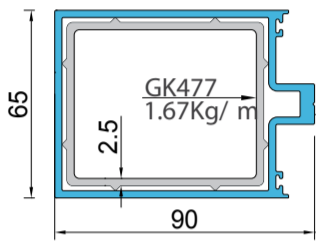
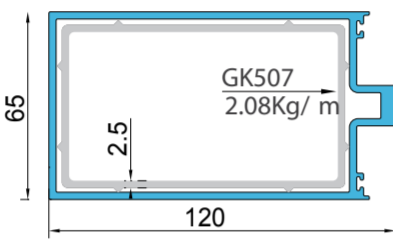
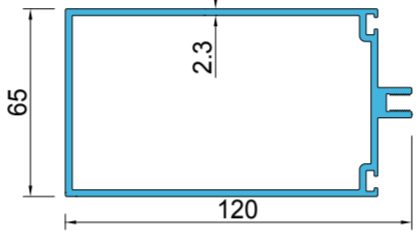
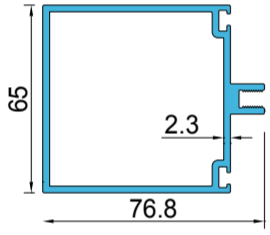
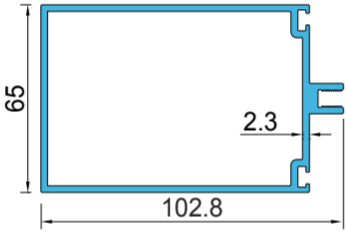
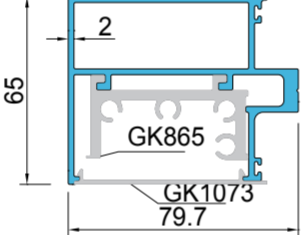
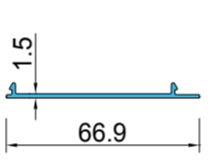
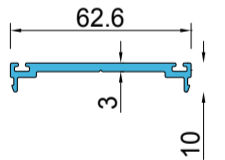
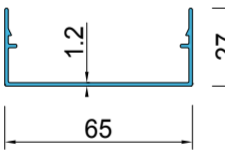
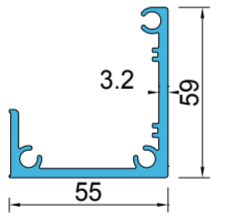
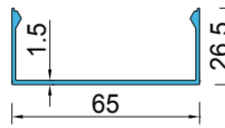
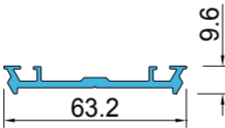
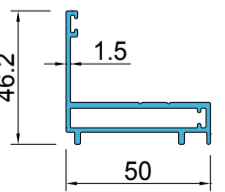
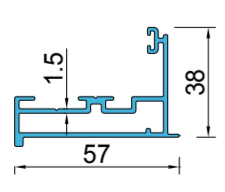
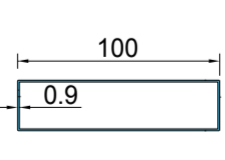
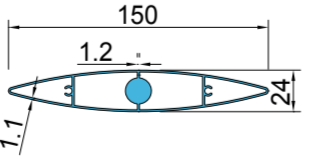
Thanh đứng 65*90  XFA-GK471 T=2.5 mm W=2.28 Kg/m		Thanh đứng 65*120  XFA-GK501 T=2.5 mm W=2.70 Kg/m		Thanh đứng 65*120  XFA-MD651 T=2.3 mm W=2.37 Kg/m					
Thanh đứng 65*77  MD657 T=2.3 mm W=1.83 Kg/m		Thanh đứng 65*93  MD6501 T=2.3 mm W=2.28 Kg/m		Thanh ngang  XFA-GK993 T=2.0 mm W=1.90 Kg/m		Nắp đáy thanh ngang  XFA-GK1073 T=1.5 mm W=0.29 Kg/m			
Đế nẹp  XFA-GK015 T=3.0 mm W=0.57 Kg/m		Nắp chụp ngoài (để nẹp)  XFA-GK066 T=1.2 mm W=0.40 Kg/m		Pat thanh ngang trên  KE MD T=3.2 mm W=1.32 Kg/m		Ốp ngoài  MD6502 T=1.5 mm W=0.49 Kg/m		Nẹp chặn kính  MD6503 T=2.3 mm W=0.57 Kg/m	
Khung bao cửa sổ  XFA-MD6505 T=1.5 mm W=0.75 Kg/m		Cánh cửa sổ  XFA-MD6504 T=1.5 mm W=0.80 Kg/m		Lam hộp 25*100  XFA-H25X100 T=0.9 mm W=0.598 Kg/m		Lam Elip  XFA-LAM-24X150 T=1.1 mm W=1.24 Kg/m			



05 CỬA CUỐN

CỬA CUỐN CN ĐỨC KĐT ALLUDOOR

Những nan lá cửa cuốn được sản xuất với dây chuyền tự động hiện đại và nguyên liệu phôi Billet đảm bảo tiêu chuẩn quốc tế AL6063-T5. Tạo được sự chắc chắn và trường tồn theo thời gian. Công nghệ giảm chấn 2 chiều và nan cửa cuốn hợp kim 2 lớp giúp cửa cuốn Đức ALLUDOOR giảm được 90% tiếng ồn khắc phục các điểm yếu cửa kéo truyền thống.



CỬA CUỐN CÔNG NGHỆ ĐỨC



KDT 075



KDT B50



KDT 5122



KDT 050F5



KDT 5243R



KDT 5222R



KDT 502



KDT 1061R



KDT 5222



KDT 1062R



KDT 1060R



KDT 2016R



KDT 070



KDT 070SD



KDT 5244



KDT 5223R

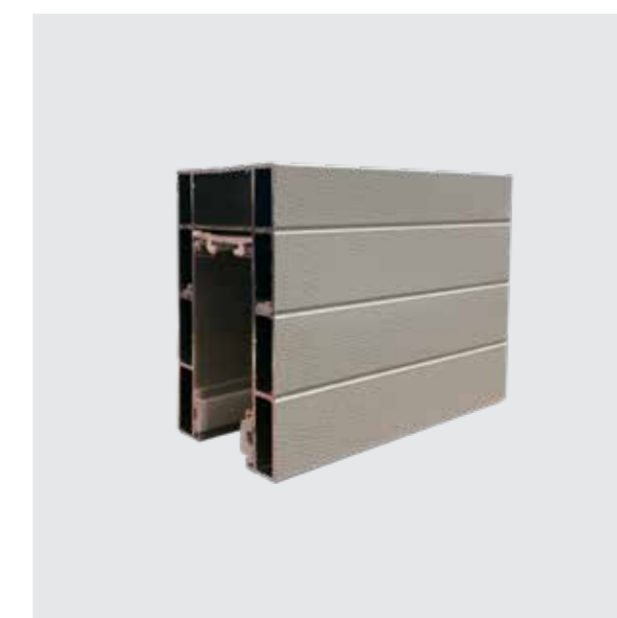

Ray hộp 7.5cm



Ray hộp 10cm

KHÁCH HÀNG CỦA XINGFAWINDOW

Hệ thống các shop house Vingroup



Hệ thống khách sạn TTC Group



Novotel Phú Quốc



Khu công nghiệp VSIP Bình Dương



Trụ sở công an Tp.HCM



Đài phát thanh truyền hình Vĩnh Long



Barya Bà Rịa - Vũng Tàu



KHÁCH HÀNG CỦA XINGFAWINDOW

Young Town Tây Bắc - Sài Gòn



Rolanno Star - Bình Tân



Terra Mia - Bình Chánh



Golden Hills City Đà Nẵng - Khu C



Bệnh viện đa khoa - Bình Định



Bệnh viện đa khoa - Nam Cần Thơ



Nhà ở thấp tầng Ba Sơn - Quận 9



KHÁCH HÀNG CỦA XINGFAWINDOW

Akiara City Võ Văn Kiệt -
Block D



Cao ốc Hưng Phát -
Nhà Bè



Nhà máy nhiệt điện
Duyên Hải 2- Trà Vinh



D'Edge Thảo Điền -
Quận 2





XFAWINDOW

NHÀ MÁY NHÔM
XFAWINDOW

NHÀ MÁY
QL N2, Xã Thạnh Lợi, H. Bến Lức, Tỉnh Long An
TỔNG KHO
B77 Võ Văn Vân, X. Vĩnh Lộc B, H. Bình Chánh, TP. HCM

☎ 028 6268 5437 | 6268 5340 | 6268 5005
☎ 0983 773 779 ✉ khaiducthanhnhom@gmail.com
🌐 www.nhomxingfawindow.com